



CHALLENGER 3180

60t capacity class

All Terrain Crane

Datasheet

metric

CHALLENGER 3180



WORKS FOR YOU.™

Dimensions · Abmessungen · Encombrement · Dimensioni · Dimensiones · Dimensões · Размеры	4
Counterweight · Gegengewicht · Contrepoids · Contrappeso · Contrapeso · Contrapeso · Противовес	5
Specifications · Technische Daten · Caractéristiques · Dati tecnici · Datos técnicos · Especificações · Технические характеристики	6
Equipment · Einrichtungen · Équipement · Equipaggiamento · Equipamiento · Equipamento · Оборудование	7

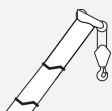

HA

Main boom · Hauptausleger · Flèche principale · Braccio base · Pluma principal · Lança principal · Главная стрела	8
--	---



HAV

Folding swing-away jib · Klappspitze · Fléchette pliante · Punta retratile · Plumín de articulación · Jib articulada desdoblável · Складная убирающаяся дополнительная стрела	16
---	----

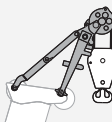



















MSF2

Runner · Montagespitze · Potence · Runner · Runner · Ponta de montagem (Runner) · Шкив	21
---	----

Technical description · Technische Beschreibung · Descriptif technique · Descrizione tecnica · Descripción técnica · Descrição técnica · Техническое описание	24
--	----

Zeichenerklärung · Légende · Leggenda · Leyenda · Legenda · Условные Обозначения

	Counterweight · Gegengewicht · Contrepoids · Contrappeso · Contrapeso · Contrapeso · Противовес
	Lifting capacities on outriggers · Tragfähigkeiten, abgestützt · Capacités de levage sur stabilisateurs · Portate su stabilizzatori · Capacidad de elevación sobre apoyos · Capacidades de içamento sobre estabilizadores · Грузоподъемность с выдвинутыми опорами · 360°
	Radius · Ausladung · Portée · Sbraccio · Radio · Raio de operação · Рабочий радиус
	Main boom · Hauptausleger · Flèche principale · Braccio base · Pluma principal · Lança principal · Главная стрела
	Folding swing-away jib · Klappspitze · Fléchette pliante · Punta retráctil · Plumín de articulación · Jib articulada desdoblável · Складная убирающаяся дополнительная стрела
	Runner · Montagespizze · Potence · Runner · Runner · Ponta de montagem (Runner) · Шкив
	Max. axle loads · Max. Achslasten · Poids d'essieux max. · Pesi sugli assi max. · Carga por eje máx. · Carga máxima por eixo · Максимальная нагрузка на ось
	Mechanism · Antrieb · Mécanisme · Funzioni · Mecanismos · Mecanismo · Механизм
	Tires · Bereifung · Pneumatiques · Pneumatici · Neumáticos · Pneus · Шины
	Hook block · Unterflasche · Crochet-moufle · Bozzello · Gancho · Moitão · Крюкоблок
	Hoist · Hubwerk · Treuil de levage · Agano · Cabrestante · Guincho · подъем
	Travel speed · Fahrgeschwindigkeit · Vitesse sur route · Velocità su strada · Velocidad en carretera · Velocidade em estrada · Скорость движения
	Gradeability – road · Steigfähigkeit – Straße · Capacité sur rampes – route · Pendenza superabile – su strada · Pente franqueable – carretera · Capacidade de rampa – rodovia · Способность преодолевать подъемы – дорога
	Gradeability – off road · Steigfähigkeit – Gelände · Capacité sur rampes – tous terrains · Pendenza superabile – fuoristrada · Pente franqueable – campo a través · Capacidad de rampa – fora da estrada · Способность преодолевать подъемы – бездорожье
	Slewing · Drehwerk · Orientation · Rotazione · Unidad de giro · Giro · Поворот
	Boom telescoping · Teleskopieren · Télescopage · Funzione telescopica · Despliegue telescópico · Telescópica · Выдвижение/втягивание стрелы
	Boom elevation · Ausleger-Winkelstellung · Relevage de flèche · Angolazione braccio · Elevación de pluma · Elevação da lança · Угол подъема стрелы
	Workings speeds · Arbeitsgeschwindigkeiten · Vitesses opérationnelles · Velocità di lavoro · Velocidades de trabajo · Velocidades de trabalho · Рабочие скорости

	Max. line pull · Max. Seilzug · Traction par câble max. · Tiro max · Tensión máx. de cable · Tração máx. por cabo · Максимальная грузоподъемность троса
	Rope diameter · Seildurchmesser · Diamètre du câble · Diametro della fune · Diámetro cable · Diâmetro do cabo · Диаметр троса
	Rope length · Seillänge · Longueur de câble · Lunghezza fune · Longitud cable · Compr. cabo · Длина троса
	Hook block (capacity-sheaves-rope diameter) · Unterflasche (Tragfähigkeit-Rollen-Seildurchmesser) · Crochet-moufle (capacité de charge-poulies-diamètre du câble) · Bozzello (portata-pulegge-diametro fune) · Gancho (capacidad de carga-poleas-diametro de cable) · Moitão (capacidade-polias-diâmetro dos cabos) · Крюкоблок (грузоподъемность-шкивы-диаметр троса)
	Number of lines · Einscherung · Nombre de brins · No max avvolgim. · Reenvíos máx. · Número de cabos · Кратность троса
	Possible load of hook block · Mögliche Traglast Unterflasche · Charge possible de crochet-moufle · Portata possibile di bozzello · Carga permitida de gancho · Carga possível do moitão · Допустимая нагрузка на крюкоблок
	Weight of hook block · Gewicht Unterflasche · Poids de crochet-moufle · Peso di bozzello · Peso de gancho · Peso do moitão · Вес крюкоблока
	Distance head sheave axle – hook ground · Abstand Kopffrollenachse – Hakengrund · Distance entre l'axe de la poulie de tête et le fond du crochet · Distanza asse puleggia da testa – zona di ancoraggio del gancio · Distancia eje de la polea de cabeza – fondo del gancho · Distância entre o eixo da polia da cabeça e o fundo do gancho · Расстояние от оси шкива вершины до низа крюка
	Number of sheaves in boom head · Anzahl der Rollen im Auslegerkopf · Nombre de poulies au niveau de la tête de flèche · Numero di pulegge nella testa del braccio · Total de poleas en el cabezal de flecha · Número de polias na cabeça da lança · Количество шкивов вершины стрелы
	Supporting force · Stützkraft · Force de calage · Carico degli stabilizzatori · Fuerza de apoyo · Força de sustentação · Опорное усилие
	Length of stroke (support cylinders) · Stützhub · Longueur d'appui · Lunghezza corsa (cilindri di stabilizzazione) · Longitud de carrera (cilindros de soporte) · Distância de curso (cilindros de apoio) · Длина хода (цилиндры опор)
	Payload incl. rear storage box · Nutzlast inkl. Ablagekiste hinten · Charge utile incl. coffre de rangement arrière · Carico utile compreso vano portattrezzi posteriore · Carga útil incl. caja de almacenamiento trasera · Carga útil incl. caixa de armazenamento na traseira · Полезная нагрузка вкл. ящики на задн. платформе шасси
	Engine · Motor · Moteur · Motore · Motor · Motor · Только двигатель

DIMENSIONS

CHALLENGER 3180

Abmessungen · Encombrement · Dimensioni · Dimensiones · Dimensões · Размеры

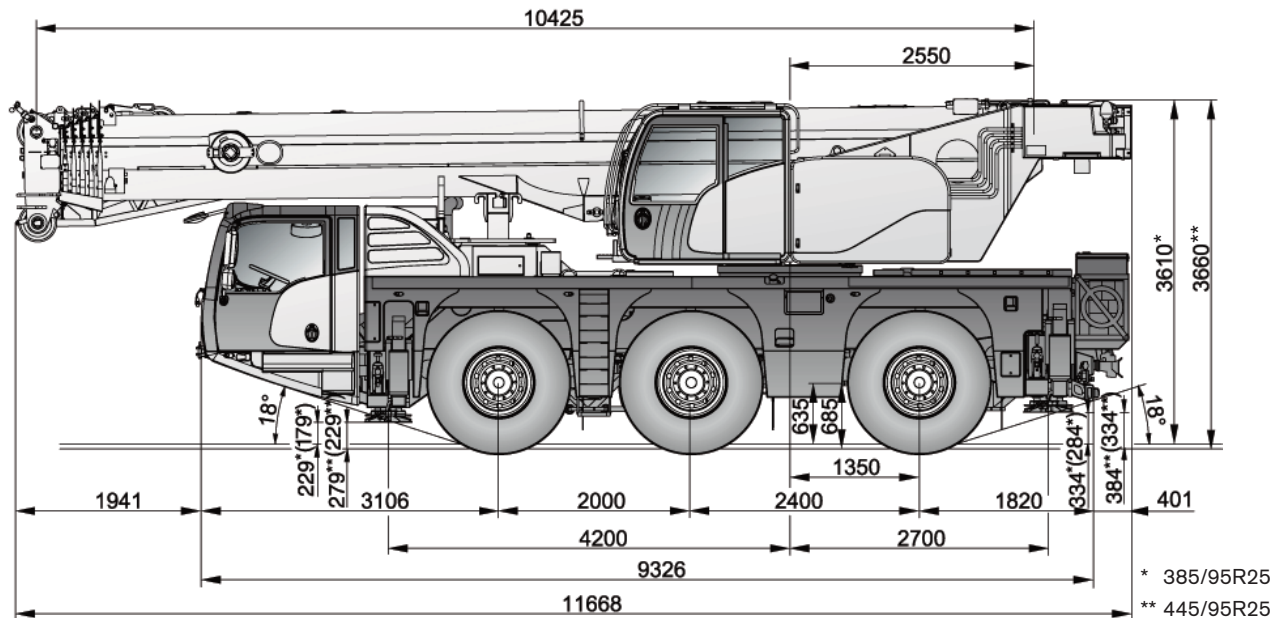

(...) Equipped with polyamide outrigger pads · mit PA Stützteller ausgestattet · Equipé de semelles de calage en polyamide · Con piastre di appoggio degli stabilizzatori in poliammide · Equipada con apoyos estabilizadores de poliamida · Equipado con sapatitas de poliamida nos estabilizadores · с подушками опор из полиамида

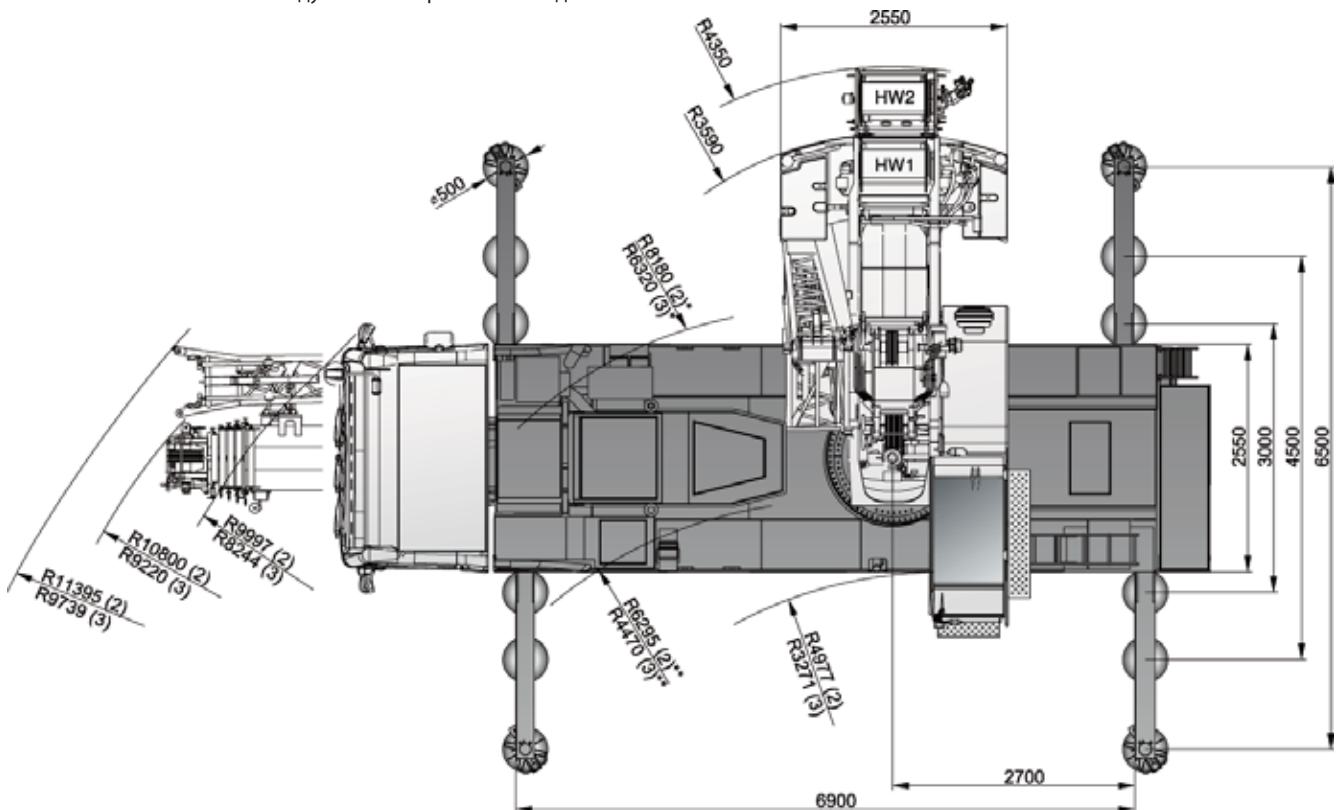

(2) steering mode 2 · Lenkfunktion 2 · mode de direction 2 · modalità di sterzata 2 · modo de conducción 2 · modo de manobra 2 · Режим поворота 2

(3) steering mode 3* · Lenkfunktion 3* · mode de direction 3* · modalità di sterzata 3* · modo de conducción 3* · modo de manobra 3* · Режим поворота 3*

* outer turning radius, axle 1 · Wenderadius (außen) Achse 1 · Rayon de giration extérieur essieu 1 · raggio di sterzata, esterno, assale 1 · radio de giro exterior, eje 1 · raio de giro externo, eixo 1 · наружный радиус поворота, ось 1

** inner turning radius, axle 1 · Wenderadius (innen) Achse 1 · Rayon de giration intérieur essieu 1 · raggio di sterzata, interno, assale 1 · radio de giro interior, eje 1 · raio de giro interno, eixo 1 · внутренний радиус поворота, ось 1

see page 6 · siehe Seite 6 · voir page 6 · vedere a pagina 6 · Véase p. 6 · ver página 6 · см. на стр. 6

COUNTERWEIGHT

CHALLENGER 3180

Gegengewicht · Contrepoids · Contrappeso ·
 Contrapeso · Contrapeso · Противовес

Parts · Teile · Pièces · Pezzi · Piezas · Peças · Детали

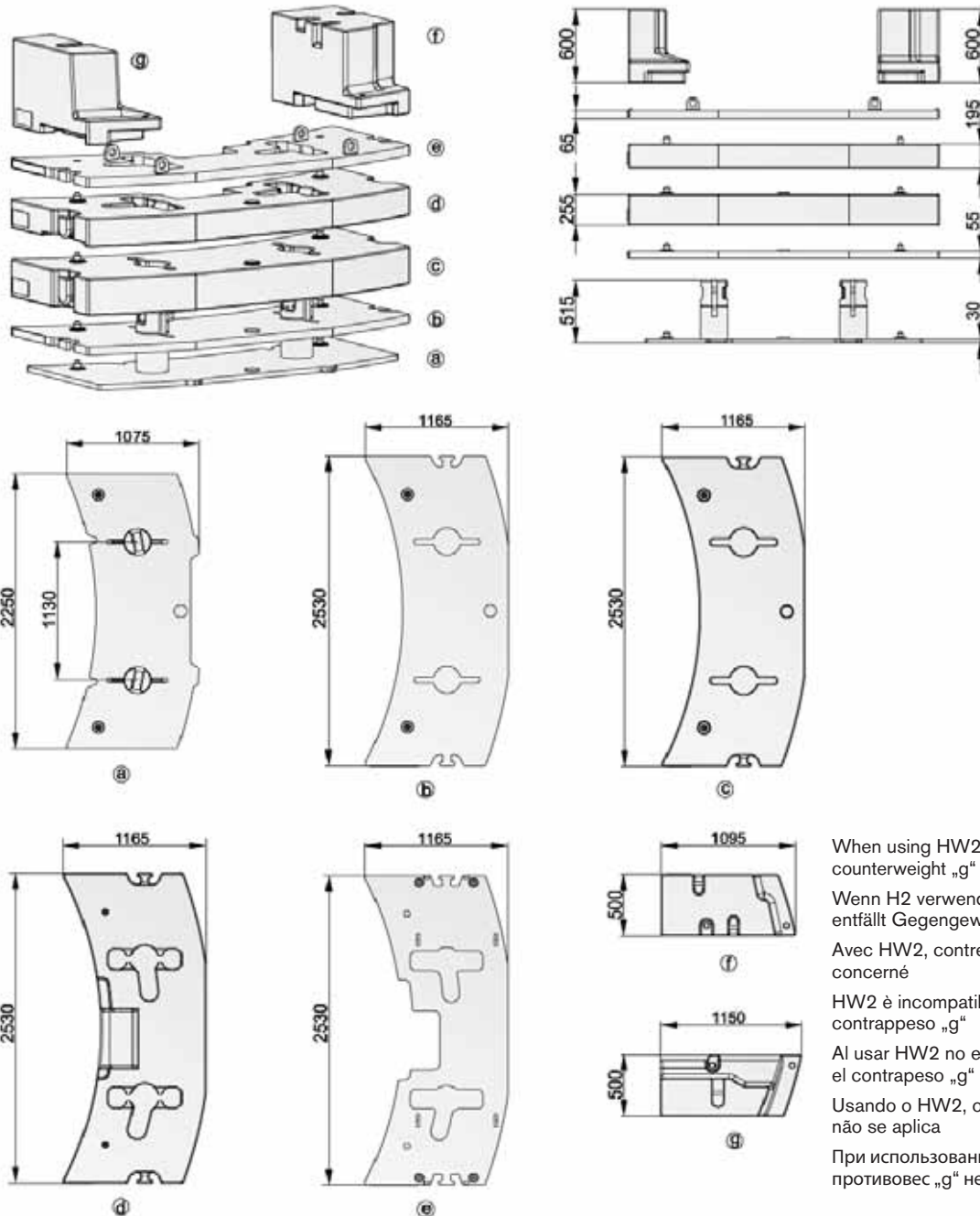

When using HW2,
 counterweight „g“ is not applicable
 Wenn H2 verwendet wird,
 entfällt Gegengewicht „g“
 Avec HW2, contrepoids „g“ non
 concerné
 HW2 è incompatibile con il
 contrappeso „g“
 Al usar HW2 no es aplicable
 el contrapeso „g“
 Usando o HW2, o contrapeso „g“
 não se aplica
 При использовании HW2
 противовес „g“ не применяется







Configurations · Konfigurationen · Configurations · Configurazioni · Configuraciones · Configurações ·
 Варианты конфигурации

	Ⓐ 0,6t	Ⓑ 0,9t	Ⓒ 3,8t	Ⓓ 2,7t	Ⓔ 0,9t	Ⓕ 1,9t	Ⓖ 1,3t
3,2t						X	X
3,8t	X					X	X
4,1t					X	X	X
4,7t	X	X				X	X
5,6t	X	X			X	X	X
6,8t				X	X	X	X
7,4t	X			X	X	X	X
8,5t	X		X		X	X	X
9,4t	X	X	X		X	X	X
12,1t	X	X	X	X	X	X	X

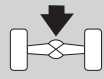
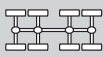
SPECIFICATIONS



CHALLENGER 3180

Technische Daten · Caractéristiques · Dati tecnici · Datos técnicos · Especificações · Технические характеристики

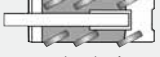

	Total							
12,0 t	36 t	6 x 4 x 6	240 kW	385/95R25	50-3-18	4,7 t	-	0,8 t
12,0 t	36 t	6 x 4 x 6	265 kW	385/95R25	50-3B-18	3,2 t	16 m	0,6 t
12,0 t	36 t	6 x 6 x 6	240 kW	445/95R25	50-3B-18	3,8 t	16 m	0,4 t
12,0 t	36 t	6 x 6 x 6	265 kW	445/95R25	8-0-18	3,2 t	16 m	0,4 t
13,0 t	39 t	6 x 6 x 6	265 kW	445/95R25	50-3B-18	5,6 t	16 m	0,5 t
13,7 t	41 t	6 x 6 x 6	265 kW	445/95R25	8-0-18	8,5 t	-	0,8 t
15,5 t	46 t	6 x 6 x 6	265 kW	445/95R25	50-3-18	12,1 t	16 m	0,8 t

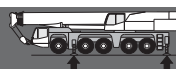

	1	Highway > 45 km/h · Landstraße > 45 km/h · Route > 45 km/h · Strade extraurbane > 45 km/h · Carretera > 45 km/h · Rodovia > 45 km/h · Дорога > 45 км/ч
	2	City < 45 km/h · Stadt < 45 km/h · Ville < 45 km/h · Città < 45 km/h · Ciudad < 45 km/h · Urbano < 45 km/h · Город < 45 км/ч
	3*	Minimum turning radius < 5 km/h · Minimaler Kurvenradius < 5 km/h · Rayon de courbure minimum < 5 km/h · Raggio minimo di sterzata < 5 km/h · Radio mínimo de giro < 5 km/h · Raio mínimo de giro < 5 km/h · Минимальный радиус поворота < 5 км/ч
	4*	Off-wall · Wand-weg · Hors mur · Marcia laterale · Desempotrado · Longe da parede · от стены
	5*	Crab steer mode · Hundegang · Marche en crabe · Marcia a granchio · Marcha cangrejo · Modo de translação lateral · Режим поворота на всех колесах «крабовый ход»
	6*	All wheel steering · Allradlenkung · Transmission intégrale · Sterzata integrale · Dirección en todas las ruedas · Todas as rodas exergantes · Рулевое управление со всеми управляемыми колесами







* must be activated · muss angewählt werden · activation nécessaire · deve essere attivato · debe activarse · precisa ser ativado · должно быть активировано







	32 t	40 t	85 km/h ¹⁾
	700 mm	700 mm	

¹⁾ Depending on tire type, size and country specific legislation · Abhängig von Reifentyp, Reifengröße sowie länderspezifischer Gesetzgebung · En fonction du type et de la taille de pneus ainsi que de la législation locale · In base al tipo e alla dimensione dei pneumatici, nonché alle normative locali applicabili · Según tipo de neumático, tamaño y legislación del país · Dependendo do tipo e tamanho do pneu e da legislação específica do país · Зависит от типа шин, размера и требований законодательства страны

	385/95R25 14.00R25	445/95R25 16.00R25	525/80R25 20.50R25
	55 %	50 %	50 %
	> 80 %	> 80 %	> 80 %

	385/95R25 14.00R25	445/95R25 16.00R25	525/80R25 20.50R25
	40 %	35 %	35 %
	75 %	70 %	70 %

					
1	6,8	8-0-18	3	170 kg	1,00 m
2	13,4	20-1-18	3	300 kg	1,80 m
3	20,0	20-1-18	3	300 kg	1,80 m
4	26,6	50-3-18	3	550 kg	1,80 m
5	33,1	50-3-18	3	550 kg	1,80 m
6	39,5	50-3-18	3	550 kg	1,80 m

			
1	120 m ³ /min (265 kW) 106 m ³ /min (240 kW)	66,9 kN	18 mm
2	120 m ³ /min (265 kW) 106 m ³ /min (240 kW)	66,9 kN	18 mm
	1,8 min ⁻¹		
	ca. 490 s (10,4-50 m)		
	ca. 50 s (-5° - 82°)		

EQUIPMENT

CHALLENGER 3180

Einrichtungen · Équipement · Equipaggiamento · Equipamiento · Equipamento · Оборудование

HAV16

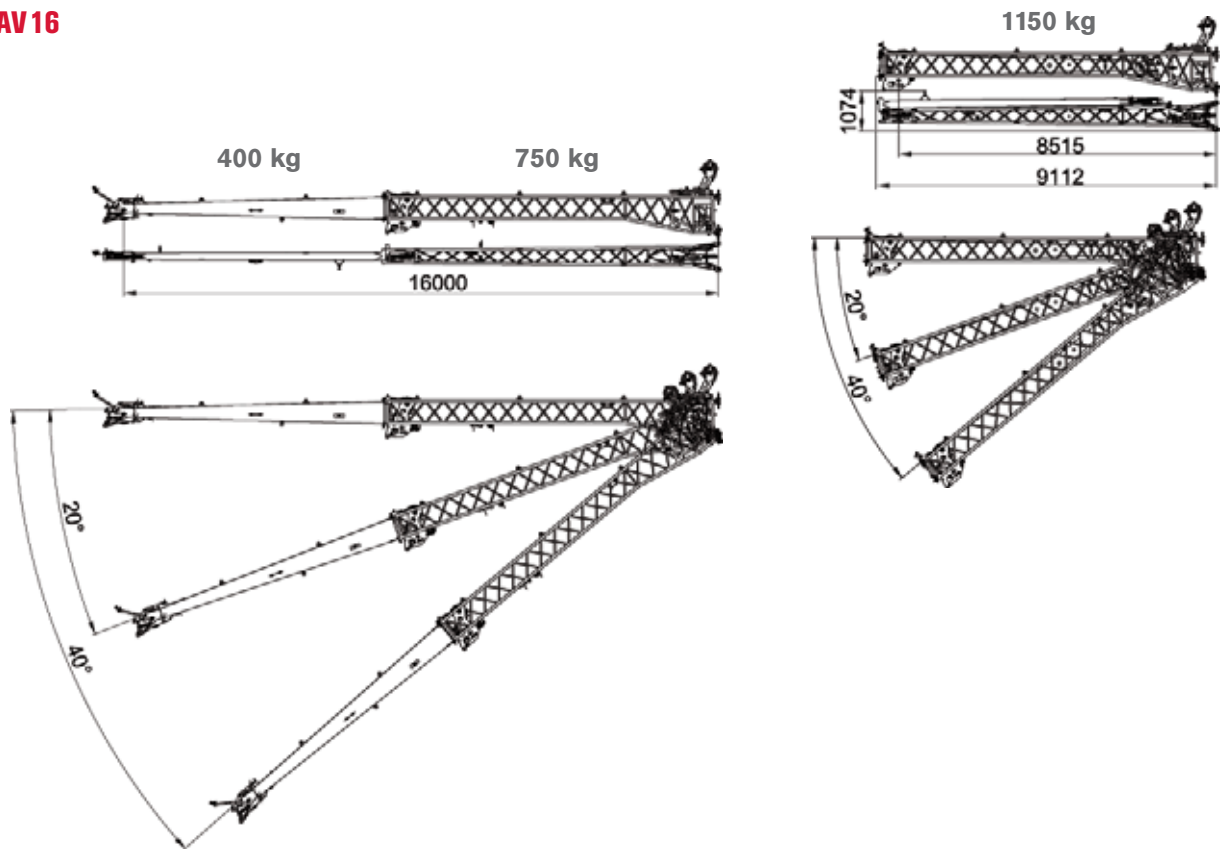

MSF2

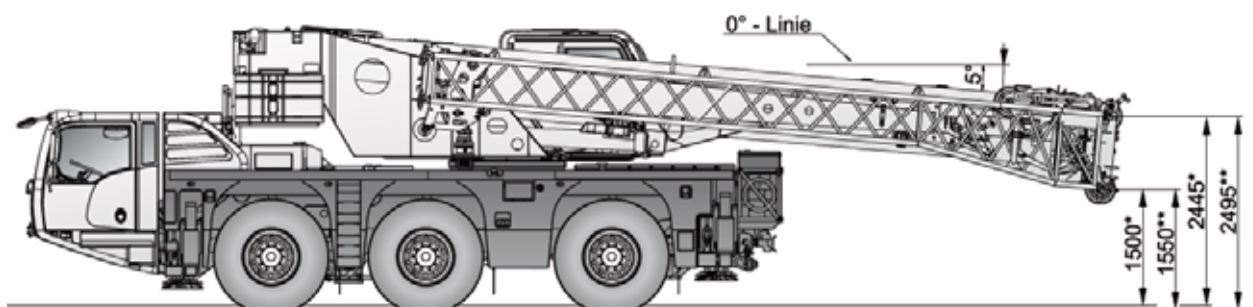
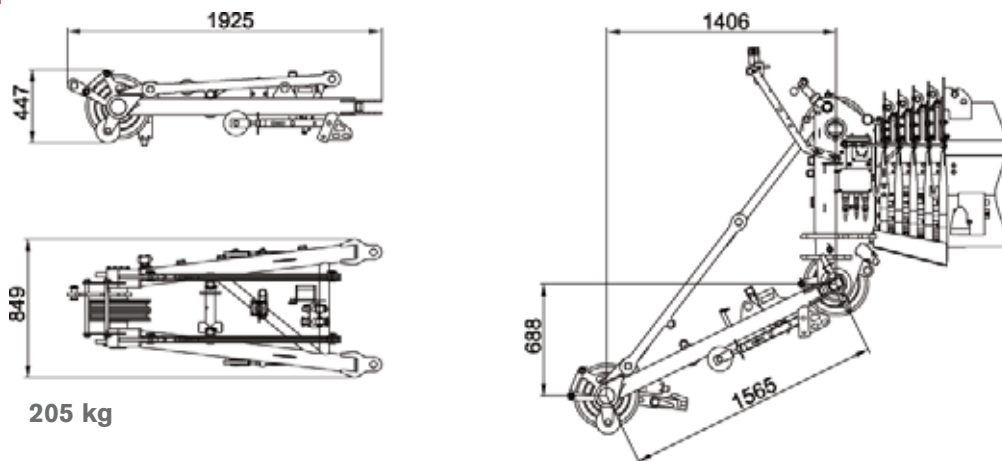

* 385/95R25

** 445/95R25

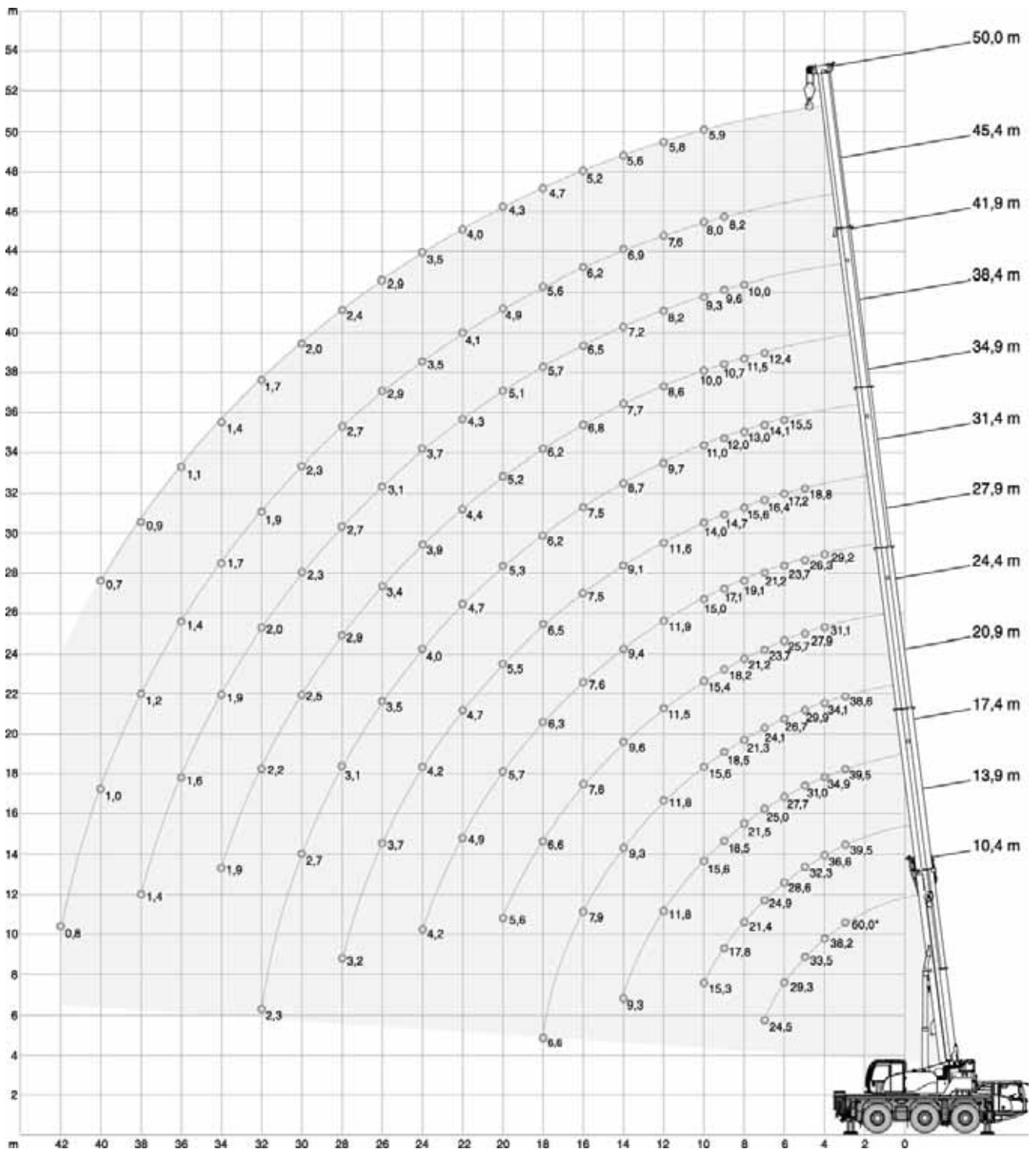
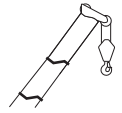

12,1 t		6,90 x 6,50 m		360°		265 kW*		ISO							
0°															
		10,4m	10,4m	13,9m	17,4m	20,9m	24,4m	27,9m	31,4m	34,9m	38,4m	41,9m	45,4m	50,0m	
m	t	t	t	t	t	t	t	t	t	t	t	t	t	t	m
	60,0**	-	-	-	-	-	-	-	-	-	-	-	-	-	
3	39,5	39,5	39,5	39,5	38,6	-	-	-	-	-	-	-	-	-	3
4	38,2	37,9	36,6	34,9	34,1	31,1	29,2	-	-	-	-	-	-	-	4
5	33,5	32,4	32,3	31,0	29,9	27,9	26,3	18,8	-	-	-	-	-	-	5
6	29,3	28,1	28,6	27,7	26,7	25,7	23,7	17,2	15,5	-	-	-	-	-	6
7	24,5	24,3	24,9	25,0	24,1	23,7	21,2	16,4	14,1	12,4	-	-	-	-	7
8	-	-	21,4	21,5	21,3	21,2	19,1	15,6	13,0	11,5	10,0	-	-	-	8
9	-	-	17,8	18,5	18,5	18,2	17,1	14,7	12,0	10,7	9,6	8,2	-	-	9
10	-	-	15,3	15,6	15,6	15,4	15,0	14,0	11,0	10,0	9,3	8,0	5,9	-	10
12	-	-	-	11,8	11,8	11,5	11,9	11,6	9,7	8,6	8,2	7,6	5,8	-	12
14	-	-	-	9,3	9,3	9,6	9,4	9,1	8,7	7,7	7,2	6,9	5,6	-	14
16	-	-	-	-	7,9	7,8	7,6	7,5	7,5	6,8	6,5	6,2	5,2	-	16
18	-	-	-	-	6,6	6,6	6,3	6,5	6,2	6,2	5,7	5,6	4,7	-	18
20	-	-	-	-	-	5,6	5,7	5,5	5,3	5,2	5,1	4,9	4,3	-	20
22	-	-	-	-	-	-	4,9	4,7	4,7	4,4	4,3	4,1	4,0	-	22
24	-	-	-	-	-	-	4,2	4,2	4,0	3,9	3,7	3,5	3,5	-	24
26	-	-	-	-	-	-	-	3,7	3,5	3,4	3,1	2,9	2,9	-	26
28	-	-	-	-	-	-	-	3,2	3,1	2,9	2,7	2,7	2,4	-	28
30	-	-	-	-	-	-	-	-	2,7	2,5	2,3	2,3	2,0	-	30
32	-	-	-	-	-	-	-	-	2,3	2,2	2,0	1,9	1,7	-	32
34	-	-	-	-	-	-	-	-	-	1,9	1,9	1,7	1,4	-	34
36	-	-	-	-	-	-	-	-	-	-	1,6	1,4	1,1	-	36
38	-	-	-	-	-	-	-	-	-	-	1,4	1,2	0,9	-	38
40	-	-	-	-	-	-	-	-	-	-	-	1,0	0,7	-	40
42	-	-	-	-	-	-	-	-	-	-	-	0,8	-	-	42
1)	14,2	14,2	10,4	8,0	6,5	4,9	3,9	3,1	2,3	1,6	1,3	0,7	0	1)	

* see page 40 · siehe Seite 40 · voir page 40 · vedi pagina 40 · ver página 40 · ver página 40 · см. на стр. 40

** Capacity class · Tragfähigkeitsklasse · Classe de capacité · Classe di portata · Clase de capacidad · Classe de capacidade · Класс грузоподъемности

1) Capacities with horizontal boom · Traglast horizontal · Charges avec flèche horizontale · Capacità con braccio orizzontale · Capacidad con pluma horizontal · Capacidade com lança horizontal · Грузоподъемность с горизонтальной стрелой

8,5 t		6,90 x 6,50 m		360°		265 kW*		ISO					
	10,4m	13,9m	17,4m	20,9m	24,4m	27,9m	31,4m	34,9m	38,4m	41,9m	45,4m	50,0m	
m	t	t	t	t	t	t	t	t	t	t	t	t	m
3	39,5	39,5	39,5	38,6	-	-	-	-	-	-	-	-	3
4	37,6	36,6	34,9	34,1	31,1	29,2	-	-	-	-	-	-	4
5	32,2	32,3	31,0	29,9	27,9	26,3	18,8	-	-	-	-	-	5
6	27,4	28,0	27,7	26,7	25,7	23,7	17,2	15,5	-	-	-	-	6
7	22,9	23,6	23,7	22,3	21,8	20,3	16,4	14,1	12,4	-	-	-	7
8	-	18,9	19,4	19,4	18,4	17,1	15,6	13,0	11,5	10,0	-	-	8
9	-	15,6	16,0	16,0	15,7	14,7	14,6	12,0	10,7	9,6	8,2	-	9
10	-	13,2	13,5	13,5	13,2	13,6	12,8	11,0	10,0	9,3	8,0	5,9	10
12	-	-	10,1	10,1	10,4	10,2	9,9	9,7	8,6	8,2	7,6	5,8	12
14	-	-	8,1	8,3	8,2	8,0	8,1	7,8	7,5	7,1	6,9	5,6	14
16	-	-	-	6,7	6,7	6,8	6,6	6,5	6,3	6,2	5,9	5,2	16
18	-	-	-	5,6	5,7	5,6	5,6	5,4	5,3	5,1	4,8	4,6	18
20	-	-	-	-	4,8	4,7	4,7	4,6	4,4	4,2	4,0	3,8	20
22	-	-	-	-	-	4,1	4,0	3,9	3,7	3,5	3,5	3,1	22
24	-	-	-	-	-	3,5	3,4	3,3	3,1	3,0	2,9	2,6	24
26	-	-	-	-	-	-	3,0	2,8	2,6	2,7	2,4	2,2	26
28	-	-	-	-	-	-	2,6	2,4	2,2	2,2	2,0	1,8	28
30	-	-	-	-	-	-	-	2,0	1,9	1,9	1,7	1,4	30
32	-	-	-	-	-	-	-	1,8	1,6	1,6	1,4	1,1	32
34	-	-	-	-	-	-	-	-	1,3	1,3	1,1	0,9	34
36	-	-	-	-	-	-	-	-	-	1,1	0,9	-	36
38	-	-	-	-	-	-	-	-	-	0,9	-	-	38
1)	14,2	10,4	7,4	5,5	4,2	3,2	2,4	1,7	1,1	0,8	0	0	1)

5,6 t		6,90 x 6,50 m		360°		265 kW*		ISO					
	10,4m	13,9m	17,4m	20,9m	24,4m	27,9m	31,4m	34,9m	38,4m	41,9m	45,4m	50,0m	
m	t	t	t	t	t	t	t	t	t	t	t	t	m
3	39,5	39,5	39,5	38,6	-	-	-	-	-	-	-	-	3
4	37,5	36,6	34,9	34,1	31,1	29,2	-	-	-	-	-	-	4
5	31,9	32,3	31,0	29,9	27,9	26,3	18,8	-	-	-	-	-	5
6	26,4	27,0	26,0	24,2	23,4	21,6	17,2	15,5	-	-	-	-	6
7	20,0	20,8	21,6	20,5	19,2	17,8	16,4	14,1	12,4	-	-	-	7
8	-	16,7	17,1	17,1	16,1	15,3	14,7	13,0	11,5	10,0	-	-	8
9	-	13,7	14,0	14,0	13,7	13,7	12,7	11,7	10,7	9,6	8,2	-	9
10	-	11,5	11,8	11,7	12,1	11,9	11,1	10,7	9,7	9,3	8,0	5,9	10
12	-	-	9,0	9,1	9,1	8,8	9,0	8,6	8,3	7,8	7,5	5,8	12
14	-	-	7,0	7,2	7,1	7,2	7,0	7,0	6,8	6,5	6,1	5,6	14
16	-	-	-	5,8	5,9	5,8	5,8	5,6	5,5	5,3	4,9	4,6	16
18	-	-	-	4,8	4,9	4,8	4,7	4,6	4,5	4,3	4,1	3,7	18
20	-	-	-	-	4,1	4,0	4,0	3,8	3,7	3,7	3,4	2,9	20
22	-	-	-	-	-	3,4	3,3	3,2	3,0	3,1	2,8	2,4	22
24	-	-	-	-	-	2,9	2,8	2,7	2,5	2,5	2,3	1,9	24
26	-	-	-	-	-	-	2,4	2,2	2,1	2,1	1,9	1,5	26
28	-	-	-	-	-	-	2,0	1,9	1,7	1,7	1,5	1,2	28
30	-	-	-	-	-	-	-	1,6	1,4	1,4	1,2	0,9	30
32	-	-	-	-	-	-	-	1,3	1,1	1,1	0,9	-	32
34	-	-	-	-	-	-	-	-	0,9	0,9	-	-	34
36	-	-	-	-	-	-	-	-	-	0,7	-	-	36
1)	14,2	9,3	6,4	4,7	3,5	2,6	1,9	1,3	0,7	0	0	0	1)

* see page 40 · siehe Seite 40 · voir page 40 · vedi pagina 40 · ver página 40 · ver página 40 · см. на стр. 40

1) Capacities with horizontal boom · Traglast horizontal · Charges avec flèche horizontale · Capacità con braccio orizzontale · Capacidad con pluma horizontal · Capacidade com lança horizontal · Грузоподъемность с горизонтальной стрелой

4,7 t		6,90 x 6,50 m		360°		265 kW*		ISO					
	10,4m	13,9m	17,4m	20,9m	24,4m	27,9m	31,4m	34,9m	38,4m	41,9m	45,4m	50,0m	
m	t	t	t	t	t	t	t	t	t	t	t	t	m
3	39,5	39,5	39,5	38,6	-	-	-	-	-	-	-	-	3
4	37,4	36,6	34,9	34,1	31,1	29,2	-	-	-	-	-	-	4
5	31,5	32,1	31,0	29,8	27,9	26,0	18,8	-	-	-	-	-	5
6	25,7	26,6	24,9	24,1	22,4	20,7	17,2	15,5	-	-	-	-	6
7	19,0	20,2	20,7	19,6	18,3	17,0	16,4	14,1	12,4	-	-	-	7
8	-	15,9	16,3	16,3	15,4	15,2	14,1	12,7	11,5	10,0	-	-	8
9	-	13,0	13,4	13,3	13,5	13,0	12,1	11,5	10,6	9,6	8,2	-	9
10	-	10,9	11,2	11,4	11,6	11,3	10,7	10,4	9,6	9,1	8,0	5,9	10
12	-	-	8,6	8,7	8,6	8,6	8,6	8,2	7,9	7,6	7,1	5,8	12
14	-	-	6,7	6,8	6,9	6,9	6,8	6,7	6,5	6,1	5,7	5,4	14
16	-	-	-	5,5	5,6	5,5	5,5	5,3	5,2	4,9	4,8	4,2	16
18	-	-	-	4,5	4,6	4,5	4,5	4,4	4,2	4,1	3,8	3,4	18
20	-	-	-	-	3,9	3,8	3,7	3,6	3,4	3,5	3,1	2,7	20
22	-	-	-	-	-	3,2	3,1	3,0	2,8	2,8	2,5	2,1	22
24	-	-	-	-	-	2,7	2,6	2,5	2,3	2,3	2,1	1,7	24
26	-	-	-	-	-	-	2,2	2,0	1,9	1,9	1,7	1,3	26
28	-	-	-	-	-	-	1,9	1,7	1,5	1,5	1,3	1,0	28
30	-	-	-	-	-	-	-	1,4	1,2	1,2	1,0	0,7	30
32	-	-	-	-	-	-	-	1,1	1,0	1,0	0,8	-	32
34	-	-	-	-	-	-	-	-	0,8	0,8	-	-	34
1)	14,2	8,8	6,1	4,4	3,3	2,4	1,7	1,1	0	0	0	0	1)

3,8 t		6,90 x 6,50 m		360°		265 kW*		ISO					
	10,4m	13,9m	17,4m	20,9m	24,4m	27,9m	31,4m	34,9m	38,4m	41,9m	45,4m	50,0m	
m	t	t	t	t	t	t	t	t	t	t	t	t	m
3	39,5	39,5	39,5	38,6	-	-	-	-	-	-	-	-	3
4	37,3	36,6	34,9	34,1	31,1	29,2	-	-	-	-	-	-	4
5	31,2	31,8	31,0	28,5	27,2	24,9	18,8	-	-	-	-	-	5
6	24,5	25,4	24,6	23,1	21,5	19,8	17,2	15,5	-	-	-	-	6
7	18,1	19,3	19,7	18,8	17,5	16,4	15,9	14,1	12,4	-	-	-	7
8	-	15,2	15,6	15,6	14,7	14,5	13,4	12,5	11,5	10,0	-	-	8
9	-	12,4	12,7	12,7	13,1	12,5	11,5	11,3	10,3	9,6	8,2	-	9
10	-	10,4	10,7	11,1	11,0	10,8	10,4	9,9	9,3	8,7	8,0	5,9	10
12	-	-	8,1	8,3	8,2	8,3	8,1	8,1	7,6	7,2	6,7	5,8	12
14	-	-	6,3	6,5	6,6	6,5	6,4	6,3	6,2	5,8	5,3	5,0	14
16	-	-	-	5,2	5,3	5,2	5,2	5,0	4,9	4,7	4,4	3,9	16
18	-	-	-	4,3	4,4	4,3	4,2	4,1	4,0	3,9	3,5	3,1	18
20	-	-	-	-	3,6	3,6	3,5	3,4	3,2	3,2	2,8	2,4	20
22	-	-	-	-	-	3,0	2,9	2,8	2,6	2,6	2,3	1,9	22
24	-	-	-	-	-	2,5	2,4	2,3	2,1	2,1	1,8	1,4	24
26	-	-	-	-	-	-	2,0	1,8	1,7	1,7	1,5	1,1	26
28	-	-	-	-	-	-	1,7	1,5	1,3	1,4	1,1	0,8	28
30	-	-	-	-	-	-	-	1,2	1,1	1,1	0,8	-	30
32	-	-	-	-	-	-	-	1,0	0,8	0,8	-	-	32
1)	14,2	8,4	5,8	4,1	3,1	2,2	1,6	0,9	0	0	0	0	1)

* see page 40 · siehe Seite 40 · voir page 40 · vedi pagina 40 · ver página 40 · ver página 40 · см. на стр. 40

1) Capacities with horizontal boom · Traglast horizontal · Charges avec flèche horizontale · Capacità con braccio orizzontale · Capacidad con pluma horizontal · Capacidade com lança horizontal · Грузоподъемность с горизонтальной стрелой

☰ 3,2 t		☰ 6,90 x 6,50 m		360°		☰ 265 kW*		ISO					
	10,4m	13,9m	17,4m	20,9m	24,4m	27,9m	31,4m	34,9m	38,4m	41,9m	45,4m	50,0m	
m	t	t	t	t	t	t	t	t	t	t	t	t	m
3	39,5	39,5	39,5	38,6	-	-	-	-	-	-	-	-	3
4	37,3	36,6	34,9	34,1	31,1	29,2	-	-	-	-	-	-	4
5	30,9	31,5	30,2	27,6	26,4	24,2	18,8	-	-	-	-	-	5
6	23,8	24,6	23,9	22,4	20,8	19,2	17,2	15,5	-	-	-	-	6
7	17,5	18,8	19,2	18,2	17,0	16,4	15,4	13,8	12,4	-	-	-	7
8	-	14,7	15,1	15,1	14,6	14,0	13,0	12,2	11,3	10,0	-	-	8
9	-	12,0	12,3	12,4	12,7	12,1	11,3	10,9	10,1	9,5	8,2	-	9
10	-	10,0	10,4	10,8	10,7	10,5	10,3	9,5	9,2	8,7	8,0	5,9	10
12	-	-	7,9	8,0	8,0	8,1	8,0	7,8	7,4	6,9	6,5	5,8	12
14	-	-	6,1	6,2	6,4	6,3	6,2	6,1	5,9	5,5	5,3	4,8	14
16	-	-	-	5,0	5,1	5,0	5,0	4,9	4,7	4,6	4,2	3,7	16
18	-	-	-	4,1	4,2	4,1	4,1	3,9	3,8	3,7	3,3	2,8	18
20	-	-	-	-	3,5	3,4	3,4	3,2	3,1	3,1	2,7	2,2	20
22	-	-	-	-	-	2,8	2,8	2,6	2,5	2,5	2,1	1,7	22
24	-	-	-	-	-	2,4	2,3	2,1	2,0	2,0	1,7	1,3	24
26	-	-	-	-	-	-	1,9	1,7	1,6	1,6	1,3	0,9	26
28	-	-	-	-	-	-	1,6	1,4	1,2	1,2	1,0	-	28
30	-	-	-	-	-	-	-	1,1	1,0	1,0	0,7	-	30
32	-	-	-	-	-	-	-	0,9	0,7	0,7	-	-	32
1)	14,2	8,1	5,5	4,0	3,0	2,1	1,4	0,8	0	0	0	0	1)

☰ 12,1 t		☰ 6,90 x 4,50 m		360°		☰ 265 kW*		ISO					
	10,4m	13,9m	17,4m	20,9m	24,4m	27,9m	31,4m	34,9m	38,4m	41,9m	45,4m	50,0m	
m	t	t	t	t	t	t	t	t	t	t	t	t	m
3	39,5	39,5	39,5	38,6	-	-	-	-	-	-	-	-	3
4	33,4	33,8	33,8	33,8	31,1	29,2	-	-	-	-	-	-	4
5	28,0	28,5	28,6	26,9	25,5	23,2	18,8	-	-	-	-	-	5
6	20,9	22,0	22,4	22,4	20,6	18,8	17,2	15,5	-	-	-	-	6
7	16,0	16,9	17,3	17,2	17,0	16,4	15,4	13,7	12,4	-	-	-	7
8	-	13,6	13,9	13,9	14,3	14,0	13,2	12,2	11,3	10,0	-	-	8
9	-	11,3	11,5	11,9	11,9	11,6	11,3	11,2	10,3	9,6	8,2	-	9
10	-	9,5	10,0	10,2	10,1	9,9	10,0	9,7	9,3	8,7	8,0	5,9	10
12	-	-	7,6	7,7	7,8	7,7	7,7	7,6	7,4	7,2	6,7	5,8	12
14	-	-	6,0	6,1	6,2	6,1	6,1	6,0	5,8	5,6	5,4	5,2	14
16	-	-	-	4,9	5,0	5,0	4,9	4,8	4,7	4,7	4,5	4,2	16
18	-	-	-	4,1	4,2	4,1	4,1	4,0	3,8	3,9	3,7	3,5	18
20	-	-	-	-	3,5	3,5	3,4	3,3	3,2	3,2	3,0	2,8	20
22	-	-	-	-	-	2,9	2,9	2,8	2,7	2,7	2,5	2,3	22
24	-	-	-	-	-	2,5	2,5	2,3	2,2	2,2	2,1	1,8	24
26	-	-	-	-	-	-	2,1	2,0	1,9	1,9	1,7	1,5	26
28	-	-	-	-	-	-	1,8	1,7	1,6	1,6	1,4	1,2	28
30	-	-	-	-	-	-	-	1,4	1,3	1,3	1,1	0,9	30
32	-	-	-	-	-	-	-	1,2	1,1	1,1	0,9	-	32
34	-	-	-	-	-	-	-	-	0,9	0,9	-	-	34
1)	13,1	7,8	5,5	4,0	3,0	2,3	1,7	1,2	0,7	0	0	0	1)

* see page 40 · siehe Seite 40 · voir page 40 · vedi pagina 40 · ver página 40 · ver página 40 · см. на стр. 40

1) Capacities with horizontal boom · Traglast horizontal · Charges avec flèche horizontale · Capacità con braccio orizzontale · Capacidad con pluma horizontal · Capacidade com lança horizontal · Грузоподъемность с горизонтальной стрелой

4,7 t		6,90 x 4,50 m		360°		265 kW*		ISO					
	10,4m	13,9m	17,4m	20,9m	24,4m	27,9m	31,4m	34,9m	38,4m	41,9m	45,4m	50,0m	
m	t	t	t	t	t	t	t	t	t	t	t	t	m
3	39,4	39,5	39,5	34,8	-	-	-	-	-	-	-	-	3
4	32,2	30,4	28,2	25,3	22,5	20,5	-	-	-	-	-	-	4
5	19,9	21,3	20,9	19,1	18,2	16,5	15,1	-	-	-	-	-	5
6	13,9	15,0	15,4	15,8	14,6	13,4	12,8	12,0	-	-	-	-	6
7	10,4	11,4	12,0	12,2	12,1	11,6	10,9	10,1	9,4	-	-	-	7
8	-	9,0	9,6	9,7	9,9	9,8	9,3	8,6	8,0	7,7	-	-	8
9	-	7,3	7,9	8,0	8,1	8,1	8,0	7,5	6,9	6,6	6,1	-	9
10	-	6,1	6,6	6,7	6,9	6,8	6,7	6,5	6,1	5,8	5,3	4,7	10
12	-	-	4,9	5,0	5,1	5,0	5,0	4,9	4,7	4,5	4,0	3,5	12
14	-	-	3,7	3,8	3,9	3,9	3,8	3,7	3,6	3,6	3,1	2,7	14
16	-	-	-	3,0	3,1	3,1	3,0	2,9	2,8	2,8	2,4	1,9	16
18	-	-	-	2,4	2,5	2,4	2,4	2,3	2,2	2,2	1,8	1,3	18
20	-	-	-	-	2,0	2,0	1,9	1,8	1,7	1,7	1,3	0,9	20
22	-	-	-	-	-	1,6	1,5	1,4	1,3	1,3	0,9	-	22
24	-	-	-	-	-	1,3	1,2	1,1	1,0	1,0	-	-	24
26	-	-	-	-	-	-	1,0	0,8	-	-	-	-	26
28	-	-	-	-	-	-	0,7	-	-	-	-	-	28
1)	8,4	4,9	3,4	2,4	1,7	1,1	0,7	0	0	0	0	0	1)

3,2 t		6,90 x 4,50 m		360°		265 kW*		ISO					
	10,4m	13,9m	17,4m	20,9m	24,4m	27,9m	31,4m	34,9m	38,4m	41,9m	45,4m	50,0m	
m	t	t	t	t	t	t	t	t	t	t	t	t	m
3	39,2	39,5	37,3	32,2	-	-	-	-	-	-	-	-	3
4	29,8	27,7	25,7	23,0	20,4	19,2	-	-	-	-	-	-	4
5	18,0	19,4	19,0	17,3	16,5	15,0	14,1	-	-	-	-	-	5
6	12,5	13,6	14,3	14,3	13,2	12,6	11,7	10,8	-	-	-	-	6
7	9,3	10,3	10,9	11,1	11,2	10,5	9,8	9,1	8,4	-	-	-	7
8	-	8,1	8,7	8,8	9,0	8,9	8,3	7,7	7,1	6,8	-	-	8
9	-	6,6	7,1	7,2	7,4	7,3	7,2	6,7	6,1	5,9	5,3	-	9
10	-	5,4	5,9	6,1	6,2	6,1	6,1	5,8	5,3	5,1	4,6	4,0	10
12	-	-	4,3	4,5	4,6	4,5	4,4	4,3	4,1	3,9	3,5	3,0	12
14	-	-	3,3	3,4	3,5	3,4	3,4	3,3	3,1	3,0	2,6	2,1	14
16	-	-	-	2,6	2,7	2,7	2,6	2,5	2,4	2,3	1,9	1,4	16
18	-	-	-	2,1	2,2	2,1	2,1	2,0	1,8	1,7	1,4	0,9	18
20	-	-	-	-	1,7	1,7	1,6	1,5	1,4	1,3	0,9	-	20
22	-	-	-	-	-	1,3	1,3	1,2	1,0	0,9	-	-	22
24	-	-	-	-	-	1,1	1,0	0,8	-	-	-	-	24
26	-	-	-	-	-	-	0,7	-	-	-	-	-	26
1)	7,5	4,3	3,0	2,0	1,4	0,9	0	0	0	0	0	0	1)

* see page 40 · siehe Seite 40 · voir page 40 · vedi pagina 40 · ver página 40 · ver página 40 · см. на стр. 40

1) Capacities with horizontal boom · Traglast horizontal · Charges avec flèche horizontale · Capacità con braccio orizzontale · Capacidad con pluma horizontal · Capacidade com lança horizontal · Грузоподъемность с горизонтальной стрелой

		7,4 t		6,90 x 3,00 m		360°		265 kW*		ISO				
		10,4m	13,9m	17,4m	20,9m	24,4m	27,9m	31,4m	34,9m	38,4m	41,9m	45,4m	50,0m	
m	t	t	t	t	t	t	t	t	t	t	t	t	t	m
3	31,5	29,5	26,9	23,9	-	-	-	-	-	-	-	-	-	3
4	19,6	20,7	19,4	18,4	16,8	15,7	-	-	-	-	-	-	-	4
5	13,2	14,2	14,9	14,4	13,6	12,6	11,8	-	-	-	-	-	-	5
6	9,7	10,6	11,2	11,3	11,2	10,4	9,8	9,0	-	-	-	-	-	6
7	7,4	8,2	8,8	8,9	9,1	8,8	8,3	7,7	7,1	-	-	-	-	7
8	-	6,6	7,1	7,3	7,4	7,3	7,1	6,6	6,1	5,8	-	-	-	8
9	-	5,5	5,9	6,1	6,2	6,1	6,1	5,7	5,2	5,0	4,5	-	-	9
10	-	4,6	5,0	5,1	5,2	5,2	5,1	4,9	4,5	4,4	3,9	3,4	-	10
12	-	-	3,7	3,8	3,9	3,9	3,8	3,7	3,5	3,3	2,9	2,4	-	12
14	-	-	2,8	2,9	3,0	3,0	2,9	2,8	2,7	2,6	2,1	1,6	-	14
16	-	-	-	2,3	2,4	2,3	2,2	2,1	2,0	1,9	1,5	1,0	-	16
18	-	-	-	1,8	1,9	1,8	1,8	1,7	1,5	1,4	1,0	-	-	18
20	-	-	-	-	1,5	1,4	1,4	1,3	1,1	1,0	-	-	-	20
22	-	-	-	-	-	1,1	1,1	0,9	0,8	-	-	-	-	22
24	-	-	-	-	-	0,8	0,8	-	-	-	-	-	-	24
1)	6,1	3,7	2,5	1,7	1,2	0,7	0	0	0	0	0	0	0	1)

		4,7 t		6,90 x 3,00 m		360°		265 kW*		ISO				
		10,4m	13,9m	17,4m	20,9m	24,4m	27,9m	31,4m	34,9m	38,4m	41,9m	45,4m	50,0m	
m	t	t	t	t	t	t	t	t	t	t	t	t	t	m
3	26,6	25,0	22,7	21,0	-	-	-	-	-	-	-	-	-	3
4	16,3	17,4	16,7	15,5	14,4	13,2	-	-	-	-	-	-	-	4
5	10,9	11,9	12,6	12,1	11,4	10,5	9,8	-	-	-	-	-	-	5
6	7,9	8,8	9,4	9,5	9,3	8,6	8,0	7,4	-	-	-	-	-	6
7	5,9	6,8	7,3	7,5	7,6	7,2	6,7	6,2	5,7	-	-	-	-	7
8	-	5,4	5,9	6,0	6,2	6,1	5,7	5,3	4,8	4,6	-	-	-	8
9	-	4,4	4,8	5,0	5,1	5,0	4,9	4,5	4,1	3,9	3,4	-	-	9
10	-	3,6	4,1	4,2	4,3	4,2	4,2	3,9	3,5	3,3	2,9	-	-	10
12	-	-	2,9	3,0	3,1	3,1	3,0	2,9	2,6	2,5	2,0	-	-	12
14	-	-	2,2	2,3	2,4	2,3	2,3	2,1	1,9	1,7	1,3	-	-	14
16	-	-	-	1,7	1,8	1,7	1,7	1,6	1,3	1,2	0,8	-	-	16
18	-	-	-	1,3	1,4	1,3	1,3	1,1	0,9	0,7	-	-	-	18
20	-	-	-	-	1,1	1,0	0,9	0,8	-	-	-	-	-	20
1)	4,8	2,8	1,9	1,2	0,8	0	0	0	0	0	0	0	-	1)

		3,2 t		6,90 x 3,00 m		360°		265 kW*		ISO				
		10,4m	13,9m	17,4m	20,9m	24,4m	27,9m	31,4m	34,9m	38,4m	41,9m	45,4m	50,0m	
m	t	t	t	t	t	t	t	t	t	t	t	t	t	m
3	23,8	22,6	20,9	18,9	-	-	-	-	-	-	-	-	-	3
4	14,5	15,6	15,0	13,9	12,9	11,8	-	-	-	-	-	-	-	4
5	9,6	10,6	11,3	10,8	10,2	9,4	8,7	-	-	-	-	-	-	5
6	6,9	7,8	8,4	8,5	8,3	7,6	7,1	6,5	-	-	-	-	-	6
7	5,1	6,0	6,5	6,7	6,8	6,4	5,9	5,4	4,9	-	-	-	-	7
8	-	4,7	5,2	5,3	5,5	5,4	5,0	4,5	4,1	3,9	-	-	-	8
9	-	3,8	4,3	4,4	4,5	4,4	4,2	3,9	3,5	3,3	2,8	-	-	9
10	-	3,1	3,5	3,7	3,8	3,7	3,6	3,3	2,9	2,8	2,4	-	-	10
12	-	-	2,5	2,6	2,7	2,7	2,6	2,4	2,1	1,9	1,5	-	-	12
14	-	-	1,8	1,9	2,0	1,9	1,9	1,7	1,4	1,3	0,8	-	-	14
16	-	-	-	1,4	1,5	1,4	1,4	1,2	0,9	0,8	-	-	-	16
18	-	-	-	1,0	1,1	1,0	1,0	0,8	-	-	-	-	-	18
20	-	-	-	-	0,8	-	-	-	-	-	-	-	-	20
1)	4,1	2,4	1,6	1,0	0	0	0	0	0	0	0	0	-	1)

* see page 40 · siehe Seite 40 · voir page 40 · vedi pagina 40 · ver página 40 · ver página 40 · см. на стр. 40

1) Capacities with horizontal boom · Traglast horizontal · Charges avec flèche horizontale · Capacità con braccio orizzontale · Capacidad con pluma horizontal · Capacidade com lança horizontal · Грузоподъемность с горизонтальной стрелой

Telescoping capacities · Teleskopierbare Tragfähigkeiten · Charges télescopables · Carichi del braccio telescopico · Capacidades de carga telescópica · Capacidades telescópicas · Телескопирование

		360°											265 kW*	ISO
		13,9m	17,4m	20,9m	24,4m	27,9m	31,4m	34,9m	38,4m	41,9m	45,4m	50,0m		
		m	t	t	t	t	t	t	t	t	t	t	m	m
3		14,3	11,8	11,5	-	-	-	-	-	-	-	-	3	
4		14,1	11,5	10,9	10,3	10,1	-	-	-	-	-	-	4	
5		13,9	11,3	10,2	10,0	9,2	9,0	-	-	-	-	-	5	
6		12,9	11,1	9,9	9,6	8,8	8,6	6,8	-	-	-	-	6	
7		12,2	10,9	9,7	9,4	8,5	8,3	6,8	6,0	-	-	-	7	
8		12,1	10,8	9,5	9,1	8,2	8,0	6,8	5,8	5,7	-	-	8	
9		12,1	10,7	9,3	8,9	8,0	7,8	6,7	5,6	5,4	5,4	-	9	
10		12,1	10,7	9,2	8,6	7,7	7,5	6,1	5,4	5,3	5,2	-	10	
12		-	10,1	8,9	8,3	7,4	7,1	5,3	5,1	4,9	4,8	-	12	
14		-	8,9	8,8	7,9	7,3	5,6	4,9	4,8	4,6	4,3	-	14	
16		-	-	7,5	7,3	6,8	5,4	4,7	4,5	4,3	3,8	-	16	
18		-	-	6,3	6,4	6,3	5,2	4,5	4,3	4,1	3,3	-	18	
20		-	-	-	5,6	5,4	5,0	4,3	4,1	3,8	2,9	-	20	
22		-	-	-	-	4,6	4,7	4,2	3,9	3,4	2,6	-	22	
24		-	-	-	-	4,0	4,1	3,8	3,8	3,0	2,3	-	24	
26		-	-	-	-	-	3,5	3,2	3,2	2,8	2,1	-	26	
28		-	-	-	-	-	3,1	2,8	2,8	2,5	1,9	-	28	
30		-	-	-	-	-	-	2,4	2,4	2,3	1,7	-	30	
32		-	-	-	-	-	-	2,0	2,0	1,9	1,5	-	32	
34		-	-	-	-	-	-	-	1,7	1,6	1,3	-	34	
36		-	-	-	-	-	-	-	-	1,4	1,2	-	36	
38		-	-	-	-	-	-	-	-	1,2	1,1	-	38	
40		-	-	-	-	-	-	-	-	-	1,0	-	40	
42		-	-	-	-	-	-	-	-	-	0,8	-	42	
1)		10,4	8,0	6,1	4,9	3,6	2,9	2,0	1,5	1,0	0,7	-	1)	

* see page 40 · siehe Seite 40 · voir page 40 · vedi pagina 40 · ver página 40 · ver página 40 · см. на стр. 40

1) Capacities with horizontal boom · Traglast horizontal · Charges avec flèche horizontale · Capacità con braccio orizzontale · Capacidad con pluma horizontal · Capacidade com lança horizontal · Грузоподъемность с горизонтальной стрелой

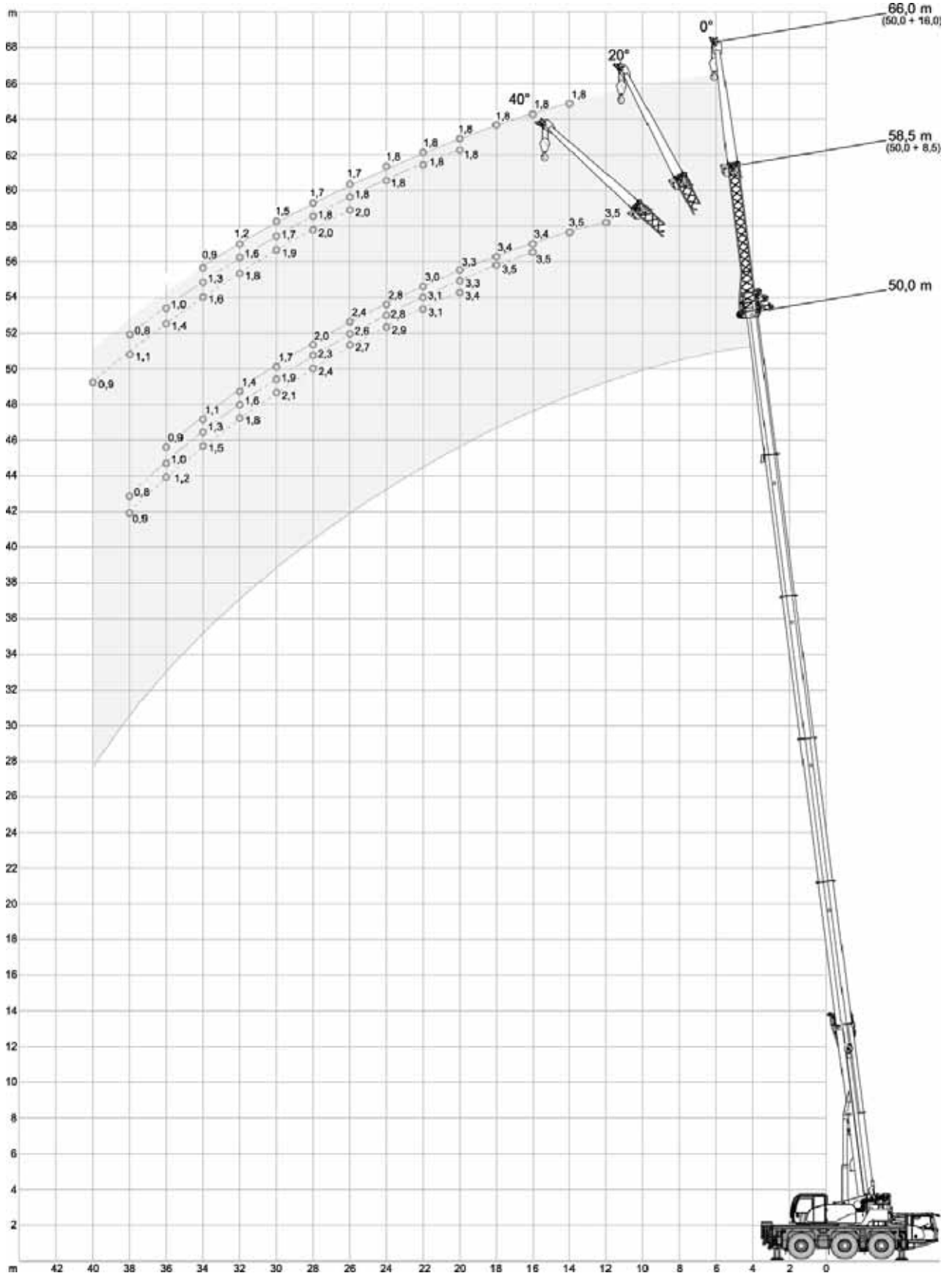
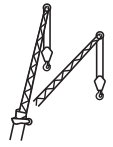

12,1 t 6,90 x 6,50 m 360° 265 kW* ISO

50,0 m

m	8,5 m			16,0 m		
	0°	20°	40°	0°	20°	40°
12	3,5	-	-	-	-	-
14	3,5	-	-	1,8	-	-
16	3,4	3,5	-	1,8	-	-
18	3,4	3,5	-	1,8	-	-
20	3,3	3,3	3,4	1,8	1,8	-
22	3,0	3,1	3,1	1,8	1,8	-
24	2,8	2,8	2,9	1,8	1,8	-
26	2,4	2,6	2,7	1,7	1,8	2,0
28	2,0	2,3	2,4	1,7	1,8	2,0
30	1,7	1,9	2,1	1,5	1,7	1,9
32	1,4	1,6	1,8	1,2	1,6	1,8
34	1,1	1,3	1,5	0,9	1,3	1,6
36	0,9	1,0	1,2	-	1,0	1,4
38	-	0,8	0,9	-	0,8	1,1
40	-	-	-	-	-	0,9

45,4 m

m	8,5 m			16,0 m		
	0°	20°	40°	0°	20°	40°
12	4,9	-	-	2,8	-	-
14	4,8	-	-	2,8	-	-
16	4,6	4,6	-	2,8	-	-
18	4,4	4,3	4,3	2,8	-	-
20	4,1	4,0	4,0	2,8	2,7	-
22	3,8	3,7	3,7	2,7	2,6	-
24	3,2	3,4	3,5	2,6	2,5	2,2
26	2,7	3,0	3,2	2,5	2,4	2,2
28	2,2	2,5	2,7	2,1	2,3	2,2
30	1,8	2,1	2,2	1,7	2,1	2,1
32	1,6	1,7	1,8	1,4	1,8	2,0
34	1,4	1,5	1,5	1,2	1,5	1,8
36	1,1	1,3	1,4	1,1	1,2	1,5
38	0,9	1,0	1,1	0,9	1,0	1,2
40	-	0,8	0,9	-	0,9	1,0
42	-	-	-	-	0,7	0,8



41,9 m



m	8,5 m			16,0 m		
	0°	20°	40°	0°	20°	40°
10	6,0	-	-	-	-	-
12	5,9	-	-	3,7	-	-
14	5,6	5,7	-	3,6	-	-
16	5,4	5,2	5,1	3,5	-	-
18	4,9	4,8	4,7	3,5	2,9	-
20	4,5	4,4	4,3	3,3	2,8	-
22	3,8	4,1	4,0	3,2	2,7	2,4
24	3,4	3,5	3,7	3,0	2,6	2,3
26	2,9	3,1	3,1	2,6	2,5	2,3
28	2,5	2,7	2,9	2,4	2,5	2,2
30	2,1	2,3	2,4	2,0	2,2	2,2
32	1,7	1,9	2,0	1,7	2,1	2,2
34	1,4	1,6	1,7	1,4	1,8	2,0
36	1,2	1,3	1,4	1,2	1,5	1,7
38	1,1	1,1	1,1	0,9	1,2	1,4
40	0,9	1,0	0,8	0,8	1,0	1,1
42	0,7	0,8	-	-	0,7	0,9

38,4 m

m	8,5 m			16,0 m		
	0°	20°	40°	0°	20°	40°
9	7,9	-	-	-	-	-
10	7,7	-	-	4,2	-	-
12	7,2	-	-	4,2	-	-
14	6,6	6,4	-	4,0	-	-
16	6,0	5,8	5,7	3,9	3,2	-
18	5,3	5,3	5,2	3,8	3,0	-
20	4,6	4,8	4,8	3,6	2,9	2,5
22	4,0	4,1	4,4	3,4	2,8	2,4
24	3,6	3,6	3,6	3,1	2,7	2,4
26	3,1	3,3	3,3	2,9	2,6	2,3
28	2,7	2,8	3,0	2,5	2,5	2,3
30	2,3	2,5	2,5	2,2	2,3	2,2
32	1,9	2,1	2,2	2,0	2,1	2,1
34	1,6	1,8	1,8	1,7	1,9	2,0
36	1,4	1,5	1,5	1,4	1,7	1,8
38	1,2	1,2	-	1,2	1,4	1,6
40	0,9	1,0	-	1,0	1,2	1,3
42	0,8	0,8	-	0,8	0,9	1,1
44	-	-	-	-	0,8	0,8

* see page 40 · siehe Seite 40 · voir page 40 · vedi pagina 40 · ver página 40 · ver página 40 · см. на стр. 40

12,1 t		6,90 x 6,50 m		360°		265 kW*		ISO							
 34,9 m					 10,4 m										
m	t	8,5 m			16,0 m			m	t	8,5 m			16,0 m		
		0°	20°	40°	0°	20°	40°			0°	20°	40°	0°	20°	40°
8	9,5	-	-	-	-	-	-	3	13,4	-	-	7,8	-	-	
9	9,3	-	-	-	4,8	-	-	4	12,9	-	-	7,4	-	-	
10	8,9	-	-	-	4,7	-	-	5	12,2	9,5	-	7,0	-	-	
12	8,1	7,4	-	-	4,5	-	-	6	11,4	8,9	-	6,5	-	-	
14	7,2	7,0	6,2	-	4,4	-	-	7	10,5	8,4	7,1	6,0	-	-	
16	6,4	6,4	6,0	-	4,2	3,3	-	8	9,7	7,9	6,8	5,5	4,3	-	
18	5,6	5,7	5,6	-	3,9	3,1	-	9	8,8	7,5	6,6	5,0	4,1	-	
20	4,8	5,0	5,1	-	3,7	3,0	2,5	10	8,1	7,2	6,4	4,8	3,9	-	
22	4,3	4,3	4,4	-	3,5	2,8	2,4	12	6,8	6,6	6,2	4,2	3,5	-	
24	3,7	3,8	3,8	-	3,3	2,7	2,4	14	5,9	6,3	6,2	3,6	3,1	2,8	
26	3,1	3,4	3,5	-	2,9	2,6	2,3	16	5,1	-	-	3,3	2,9	2,6	
28	2,9	2,9	3,0	-	2,7	2,5	2,3	18	-	-	-	2,9	2,7	2,5	
30	2,5	2,6	2,7	-	2,3	2,4	2,3	20	-	-	-	2,7	2,5	2,4	
32	2,1	2,2	2,3	-	2,0	2,2	2,2	22	-	-	-	2,4	2,4	-	
34	1,8	1,9	2,0	-	1,9	1,9	2,1								
36	1,6	1,6	-	-	1,6	1,8	1,8								
38	1,3	1,4	-	-	1,3	1,5	1,7								
40	1,1	-	-	-	1,1	1,3	1,4								
42	-	-	-	-	1,0	1,1	-								
44	-	-	-	-	0,8	0,9	-								
46	-	-	-	-	-	0,7	-								

4,7 t		6,90 x 6,50 m		360°		265kW*		ISO							
 50,0 m					 45,4 m										
m	t	8,5 m			16,0 m			m	t	8,5 m			16,0 m		
		0°	20°	40°	0°	20°	40°			0°	20°	40°	0°	20°	40°
12	3,5	-	-	-	-	-	-	12	4,9	-	-	2,8	-	-	
14	3,5	-	-	-	1,8	-	-	14	4,8	-	-	2,8	-	-	
16	3,4	3,5	-	-	1,8	-	-	16	4,0	4,5	-	2,8	-	-	
18	2,8	3,3	-	-	1,8	-	-	18	3,3	3,6	4,0	2,8	-	-	
20	2,1	2,5	2,9	-	1,8	1,8	-	20	2,6	3,0	3,2	2,3	2,7	-	
22	1,6	2,0	2,3	-	1,3	1,8	-	22	2,0	2,4	2,7	1,8	2,3	-	
24	1,2	1,5	1,8	-	0,9	1,6	-	24	1,6	1,9	2,2	1,4	1,9	2,2	
26	0,8	1,1	1,4	-	-	1,2	-	26	1,2	1,5	1,7	1,0	1,5	1,9	
28	-	0,8	1,0	-	-	0,8	-	28	0,9	1,2	1,4	0,7	1,2	1,6	
30	-	-	0,7	-	-	-	-	30	-	0,9	1,1	-	0,9	1,3	
								32	-	-	0,8	-	-	1,0	
								34	-	-	-	-	-	0,7	

* see page 40 · siehe Seite 40 · voir page 40 · vedi pagina 40 · ver página 40 · ver página 40 · см. на стр. 40

4,7 t 6,90 x 6,50 m 360° 265 kW* ISO

41,9 m

m	8,5 m			16,0 m		
	0°	20°	40°	0°	20°	40°
10	6,0	-	-	-	-	-
12	5,9	-	-	3,7	-	-
14	5,2	5,7	-	3,6	-	-
16	4,4	4,8	5,1	3,5	-	-
18	3,5	3,9	4,3	3,1	2,9	-
20	3,0	3,2	3,5	2,5	2,8	-
22	2,4	2,7	2,8	2,2	2,6	2,4
24	2,0	2,2	2,4	1,7	2,1	2,3
26	1,6	1,8	2,0	1,4	1,9	2,2
28	1,3	1,5	1,7	1,1	1,5	1,8
30	1,0	1,2	1,3	0,8	1,2	1,6
32	0,7	0,9	1,0	-	0,9	1,3
34	-	-	0,7	-	0,7	1,0
36	-	-	-	-	-	0,8

38,4 m

m	8,5 m			16,0 m		
	0°	20°	40°	0°	20°	40°
9	7,9	-	-	-	-	-
10	7,7	-	-	4,2	-	-
12	6,7	5,9	-	4,2	-	-
14	5,6	5,9	-	4,0	-	-
16	4,9	5,0	5,3	3,9	3,2	-
18	3,9	4,3	4,4	3,4	3,0	-
20	3,2	3,5	3,8	3,0	2,9	2,5
22	2,6	2,9	3,2	2,4	2,7	2,4
24	2,1	2,4	2,6	1,9	2,5	2,4
26	1,7	1,9	2,1	1,6	2,0	2,3
28	1,3	1,5	1,7	1,2	1,7	2,0
30	1,0	1,2	1,3	1,0	1,3	1,7
32	0,8	0,9	1,0	0,7	1,1	1,4
34	-	-	0,7	-	0,8	1,1
36	-	-	-	-	-	0,8

34,9 m

m	8,5 m			16,0 m		
	0°	20°	40°	0°	20°	40°
8	9,5	-	-	-	-	-
9	9,3	-	-	4,8	-	-
10	8,8	-	-	4,7	-	-
12	7,1	7,4	-	4,5	-	-
14	6,1	6,2	6,2	4,4	-	-
16	5,0	5,3	5,5	4,2	3,3	-
18	4,3	4,5	4,6	3,7	3,1	-
20	3,5	3,8	4,0	3,3	3,0	2,5
22	2,8	3,1	3,3	2,7	2,8	2,4
24	2,3	2,5	2,7	2,3	2,6	2,4
26	1,9	2,1	2,2	1,9	2,3	2,3
28	1,5	1,7	1,8	1,5	1,9	2,2
30	1,2	1,4	1,5	1,3	1,6	1,8
32	0,9	1,1	1,1	1,0	1,3	1,5
34	0,7	0,8	0,9	0,8	1,0	1,2
36	-	-	-	-	0,8	0,9

10,4 m

m	8,5 m			16,0 m		
	0°	20°	40°	0°	20°	40°
3	13,4	-	-	7,8	-	-
4	12,9	-	-	7,4	-	-
5	12,2	9,5	-	7,0	-	-
6	11,4	8,9	-	6,5	-	-
7	10,5	8,4	7,1	6,0	-	-
8	9,7	7,9	6,8	5,5	4,3	-
9	8,8	7,5	6,6	5,0	4,1	-
10	8,1	7,2	6,4	4,8	3,9	-
12	6,8	6,6	6,2	4,2	3,5	-
14	5,9	6,3	6,2	3,6	3,1	2,8
16	5,1	-	-	3,3	2,9	2,6
18	-	-	-	2,9	2,7	2,5
20	-	-	-	2,7	2,5	2,4
22	-	-	-	2,4	2,4	-

* see page 40 · siehe Seite 40 · voir page 40 · vedi pagina 40 · ver página 40 · ver página 40 · см. на стр. 40

3,2 t 6,90 x 6,50 m 360° 265 kW* ISO

50,0 m

m	8,5 m			16,0 m		
	0°	20°	40°	0°	20°	40°
12	3,5	-	-	-	-	-
14	3,5	-	-	1,8	-	-
16	3,1	3,5	-	1,8	-	-
18	2,3	2,8	-	1,8	-	-
20	1,7	2,1	2,5	1,4	1,8	-
22	1,2	1,6	1,9	0,9	1,6	-
24	0,8	1,1	1,4	-	1,2	-
26	-	0,8	1,0	-	0,8	-

45,4 m

m	8,5 m			16,0 m		
	0°	20°	40°	0°	20°	40°
12	4,9	-	-	2,8	-	-
14	4,5	-	-	2,8	-	-
16	3,6	4,0	-	2,8	-	-
18	2,8	3,3	3,5	2,4	-	-
20	2,1	2,6	2,9	1,9	2,5	-
22	1,6	2,0	2,3	1,4	2,1	-
24	1,2	1,5	1,8	1,0	1,6	2,0
26	0,9	1,1	1,4	-	1,2	1,7
28	-	0,8	1,0	-	0,9	1,3
30	-	-	0,7	-	-	1,0
32	-	-	-	-	-	0,7

41,9 m

m	8,5 m			16,0 m		
	0°	20°	40°	0°	20°	40°
10	6,0	-	-	-	-	-
12	5,8	-	-	3,7	-	-
14	5,0	5,1	-	3,6	-	-
16	3,8	4,4	4,6	3,2	-	-
18	3,2	3,4	3,8	2,7	2,9	-
20	2,6	2,9	3,1	2,3	2,7	-
22	2,0	2,3	2,6	1,8	2,3	2,4
24	1,6	1,9	2,1	1,4	1,9	2,3
26	1,2	1,5	1,7	1,0	1,5	2,0
28	0,9	1,1	1,3	0,7	1,2	1,6
30	-	0,9	1,0	-	0,9	1,3
32	-	-	0,8	-	-	1,0
34	-	-	-	-	-	0,7

38,4 m

m	8,5 m			16,0 m		
	0°	20°	40°	0°	20°	40°
9	7,9	-	-	-	-	-
10	7,7	-	-	4,2	-	-
12	6,3	5,9	-	4,2	-	-
14	5,4	5,6	4,9	4,0	-	-
16	4,3	4,8	4,9	3,7	3,2	-
18	3,4	3,8	4,2	3,2	3,0	-
20	2,7	3,1	3,4	2,5	2,9	2,5
22	2,2	2,5	2,8	2,0	2,6	2,4
24	1,7	2,0	2,2	1,6	2,1	2,3
26	1,4	1,6	1,8	1,2	1,7	2,1
28	1,1	1,3	1,4	0,9	1,3	1,7
30	0,8	0,9	1,1	-	1,0	1,4
32	-	-	0,8	-	0,8	1,1
34	-	-	-	-	-	0,8

34,9 m

m	9,0 m			16,0 m		
	0°	20°	40°	0°	20°	40°
8	9,5	-	-	-	-	-
9	9,3	-	-	4,8	-	-
10	8,3	-	-	4,7	-	-
12	6,7	7,1	-	4,5	-	-
14	5,6	5,9	6,2	4,4	-	-
16	4,7	4,9	5,2	3,9	3,3	-
18	3,8	4,1	4,3	3,5	3,1	-
20	3,1	3,4	3,6	2,9	2,9	2,5
22	2,5	2,8	3,0	2,3	2,7	2,4
24	2,0	2,2	2,4	1,9	2,4	2,4
26	1,6	1,8	1,9	1,5	1,9	2,3
28	1,2	1,4	1,5	1,2	1,6	1,9
30	0,9	1,1	1,2	1,0	1,3	1,6
32	-	0,8	0,9	0,7	1,0	1,3
34	-	-	-	-	0,8	1,0
36	-	-	-	-	-	0,7

10,4 m

m	9,0 m			16,0 m		
	0°	20°	40°	0°	20°	40°
3	13,4	-	-	7,8	-	-
4	12,9	-	-	7,4	-	-
5	12,2	9,5	-	7,0	-	-
6	11,4	8,9	-	6,5	-	-
7	10,5	8,4	7,1	6,0	-	-
8	9,7	7,9	6,8	5,5	4,3	-
9	8,8	7,5	6,6	5,0	4,1	-
10	8,1	7,2	6,4	4,8	3,9	-
12	6,8	6,6	6,2	4,2	3,5	-
14	5,9	6,3	6,2	3,6	3,1	2,8
16	5,0	-	-	3,3	2,9	2,6
18	-	-	-	2,9	2,7	2,5
20	-	-	-	2,7	2,5	2,4
22	-	-	-	2,4	2,4	-

* see page 40 · siehe Seite 40 · voir page 40 · vedi pagina 40 · ver página 40 · ver página 40 · см. на стр. 40

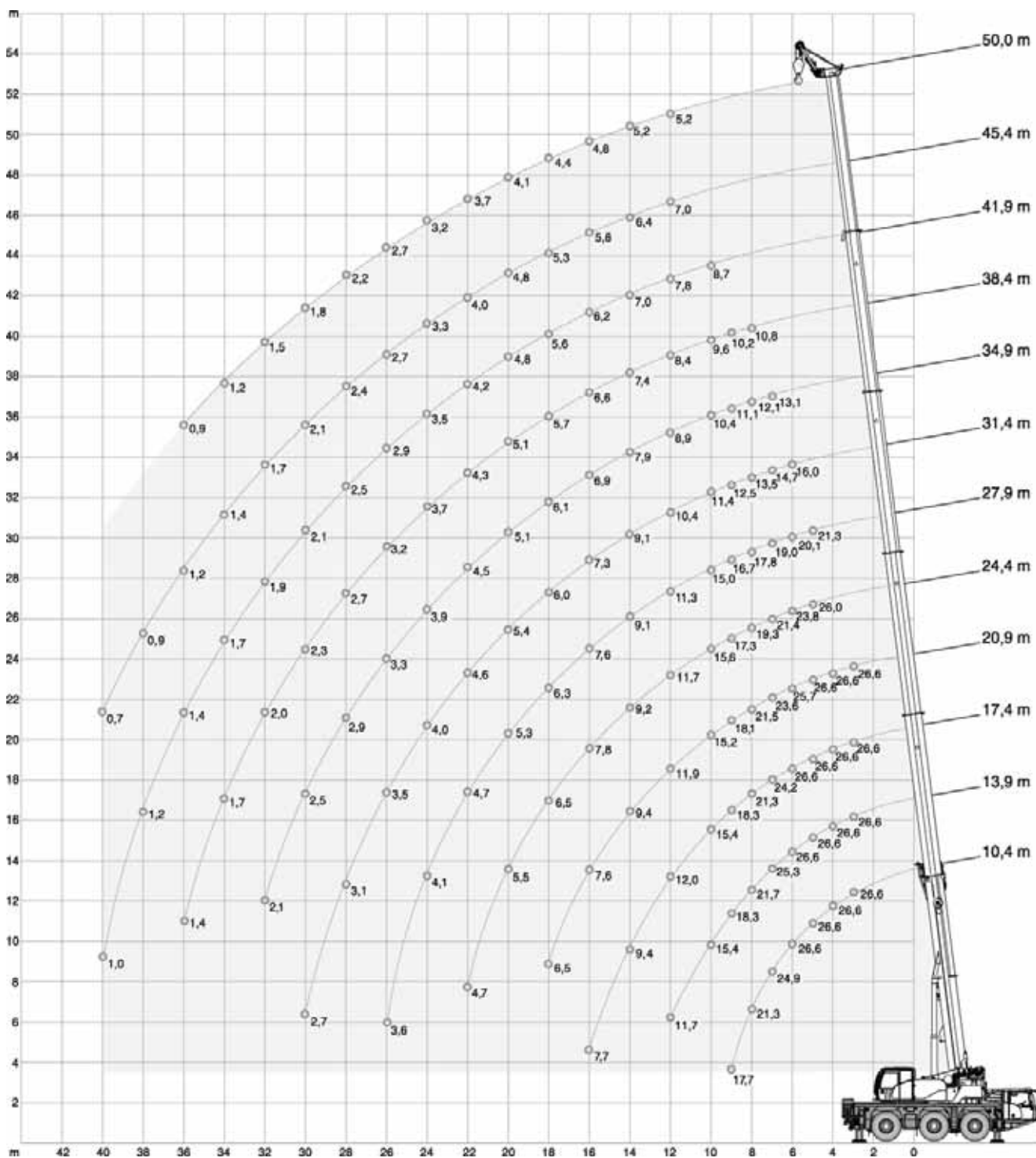
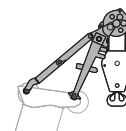

12,1 t		6,90 x 6,50 m		360°		265 kW*		ISO					
	10,4m	13,9m	17,4m	20,9m	24,4m	27,9m	31,4m	34,9m	38,4m	41,9m	45,4m	50,0m	
m	t	t	t	t	t	t	t	t	t	t	t	t	m
3	26,6	26,6	26,6	-	-	-	-	-	-	-	-	-	3
4	26,6	26,6	26,6	26,6	-	-	-	-	-	-	-	-	4
5	26,6	26,6	26,6	26,6	26,0	21,3	-	-	-	-	-	-	5
6	26,6	26,6	26,6	25,7	23,8	20,1	16,0	-	-	-	-	-	6
7	24,9	25,3	24,2	23,6	21,4	19,0	14,7	13,1	-	-	-	-	7
8	21,3	21,7	21,3	21,5	19,3	17,8	13,5	12,1	10,8	-	-	-	8
9	17,7	18,3	18,3	18,1	17,3	16,7	12,5	11,1	10,2	-	-	-	9
10	-	15,4	15,4	15,2	15,6	15,0	11,4	10,4	9,6	8,7	-	-	10
12	-	11,7	12,0	11,9	11,7	11,3	10,4	8,9	8,4	7,8	7,0	5,2	12
14	-	-	9,4	9,4	9,2	9,1	9,1	7,9	7,4	7,0	6,4	5,2	14
16	-	-	7,7	7,6	7,8	7,6	7,3	6,9	6,6	6,2	5,8	4,8	16
18	-	-	-	6,5	6,5	6,3	6,0	6,1	5,7	5,6	5,3	4,4	18
20	-	-	-	-	5,5	5,3	5,4	5,1	5,1	4,8	4,8	4,1	20
22	-	-	-	-	4,7	4,7	4,6	4,5	4,3	4,2	4,0	3,7	22
24	-	-	-	-	-	4,1	4,0	3,9	3,7	3,5	3,3	3,2	24
26	-	-	-	-	-	3,6	3,5	3,3	3,2	2,9	2,7	2,7	26
28	-	-	-	-	-	-	3,1	2,9	2,7	2,5	2,4	2,2	28
30	-	-	-	-	-	-	2,7	2,5	2,3	2,1	2,1	1,8	30
32	-	-	-	-	-	-	-	2,1	2,0	1,9	1,7	1,5	32
34	-	-	-	-	-	-	-	-	1,7	1,7	1,4	1,2	34
36	-	-	-	-	-	-	-	-	1,4	1,4	1,2	0,9	36
38	-	-	-	-	-	-	-	-	-	1,2	0,9	-	38
40	-	-	-	-	-	-	-	-	-	1,0	0,7	-	40
1)	13,5	9,9	7,4	5,4	4,3	3,2	2,5	1,9	1,3	0,8	0	0	1)

* see page 40 · siehe Seite 40 · voir page 40 · vedi pagina 40 · ver página 40 · ver página 40 · см. на стр. 40

1) Capacities with horizontal boom · Traglast horizontal · Charges avec flèche horizontale · Capacità con braccio orizzontale · Capacidad con pluma horizontal · Capacidade com lança horizontal · Грузоподъемность с горизонтальной стрелой

4,7 t		6,90 x 6,50 m		360°		265 kW*		ISO					
	10,4m	13,9m	17,4m	20,9m	24,4m	27,9m	31,4m	34,9m	38,4m	41,9m	45,4m	50,0m	
m	t	t	t	t	t	t	t	t	t	t	t	t	m
3	26,6	26,6	26,6	-	-	-	-	-	-	-	-	-	3
4	26,6	26,6	26,6	26,6	-	-	-	-	-	-	-	-	4
5	26,6	26,6	26,6	26,6	26,0	21,3	-	-	-	-	-	-	5
6	26,6	26,5	24,5	23,1	21,3	20,1	16,0	-	-	-	-	-	6
7	19,9	20,5	20,1	18,8	18,3	17,0	14,7	13,1	-	-	-	-	7
8	15,6	16,1	16,2	16,4	15,4	14,3	13,4	12,1	10,8	-	-	-	8
9	12,6	13,4	13,7	13,6	13,2	12,2	12,0	10,9	10,2	-	-	-	9
10	-	11,2	11,5	11,4	11,2	11,0	10,5	9,8	9,2	8,7	-	-	10
12	-	8,3	8,5	8,6	8,7	8,5	8,3	8,1	7,7	7,3	6,9	5,2	12
14	-	-	6,7	6,8	6,8	6,8	6,6	6,6	6,4	5,9	5,5	5,2	14
16	-	-	5,4	5,5	5,6	5,5	5,4	5,2	5,1	4,7	4,4	4,0	16
18	-	-	-	4,5	4,6	4,5	4,4	4,2	4,1	3,9	3,6	3,1	18
20	-	-	-	-	3,8	3,7	3,6	3,5	3,3	3,3	2,9	2,4	20
22	-	-	-	-	3,2	3,1	3,0	2,8	2,6	2,6	2,3	1,9	22
24	-	-	-	-	-	2,6	2,5	2,3	2,1	2,1	1,8	1,4	24
26	-	-	-	-	-	2,1	2,1	1,9	1,7	1,7	1,4	1,0	26
28	-	-	-	-	-	-	1,7	1,5	1,3	1,3	1,1	0,7	28
30	-	-	-	-	-	-	1,4	1,2	1,0	1,0	0,8	-	30
32	-	-	-	-	-	-	-	1,0	0,8	0,8	-	-	32
1)	11,6	7,3	5,0	3,8	2,8	2,0	1,4	0,8	0	0	0	0	1)

3,2 t		6,90 x 6,50 m		360°		265 kW*		ISO					
	10,4m	13,9m	17,4m	20,9m	24,4m	27,9m	31,4m	34,9m	38,4m	41,9m	45,4m	50,0m	
m	t	t	t	t	t	t	t	t	t	t	t	t	m
3	26,6	26,6	26,6	-	-	-	-	-	-	-	-	-	3
4	26,6	26,6	26,6	26,6	-	-	-	-	-	-	-	-	4
5	26,6	26,6	26,6	26,6	25,1	21,3	-	-	-	-	-	-	5
6	24,9	24,7	23,1	21,4	19,7	19,1	16,0	-	-	-	-	-	6
7	18,4	19,0	18,6	17,9	17,0	15,7	14,6	13,1	-	-	-	-	7
8	14,4	14,9	15,5	15,2	14,2	13,2	12,7	11,7	10,8	-	-	-	8
9	11,6	12,4	12,7	12,6	12,1	11,7	11,1	10,3	9,7	-	-	-	9
10	-	10,3	10,6	10,5	10,4	10,4	9,7	9,4	8,8	8,2	6,2	-	10
12	-	7,6	7,8	8,1	8,0	7,8	7,9	7,5	7,3	6,7	6,2	5,2	12
14	-	-	6,2	6,3	6,3	6,3	6,2	6,0	5,8	5,3	5,0	4,6	14
16	-	-	4,9	5,0	5,1	5,0	4,9	4,8	4,6	4,4	4,0	3,5	16
18	-	-	-	4,1	4,1	4,1	4,0	3,8	3,6	3,5	3,1	2,6	18
20	-	-	-	-	3,4	3,3	3,2	3,1	2,9	2,8	2,4	1,9	20
22	-	-	-	-	2,8	2,7	2,6	2,5	2,3	2,3	1,9	1,4	22
24	-	-	-	-	-	2,2	2,1	2,0	1,8	1,8	1,4	1,0	24
26	-	-	-	-	-	1,8	1,7	1,5	1,4	1,4	1,1	-	26
28	-	-	-	-	-	-	1,4	1,2	1,0	1,0	0,8	-	28
30	-	-	-	-	-	-	1,1	0,9	0,8	0,8	-	-	30
1)	10,7	6,7	4,7	3,4	2,5	1,7	1,1	0	0	0	0	0	1)

* see page 40 · siehe Seite 40 · voir page 40 · vedi pagina 40 · ver página 40 · ver página 40 · см. на стр. 40

1) Capacities with horizontal boom · Traglast horizontal · Charges avec flèche horizontale · Capacità con braccio orizzontale · Capacidad con pluma horizontal · Capacidade com lança horizontal · Грузоподъемность с горизонтальной стрелой

Basic equipment

Carrier P54100 / P12100

Engine 240-3b	MTU (Mercedes); Output 240 kW (326 HP), torque 1300 Nm, certifications in accordance with EURO MOT 3b, TIER 4i, CARB; MTU (Mercedes) exhaust system made of stainless steel with SCR catalyst.
Fuel tank 320-40	320 l Diesel; 40 l Ad-Blue.
Transmission AS-MID	ZF AS-Tronic Mid; Automated gearbox with 12 forward speeds and 2 reverse; 2-stage transfer case with switchable off-road gear and switchable longitudinal lock.
Axles 6 x 4 x 6	6 x 4 x 6; 3 axles, axles 1 and 3 permanently driven and equipped with shiftable transverse lock; All axles steered.
Suspension	Hydropneumatic suspension with axle load compensation; Hydraulically lockable; Manual or automatic levelling alternatively, ± 110 mm.
Steering	Dual circuit hydro servocom steering with emergency steering pump; Active rear axle steering.
Brakes	Pneumatic dual circuit service brake with antilock system, acting on all wheels; Disc brakes; Additional exhaust brake and constant throttle valve; Spring-loaded parking brake.
Wheels 38595 170F	385/95R25 (14.00R25); Steel rims 9,5-25/1,7ET90; 170F.
Cab carrier 2550	Type 2.55 m; Adjustable driver seat with seat heating, armrests and pneumatic suspension; Steering wheel height and tilt adjustable; Power door windows; Tinted glass; Aircondition- and radio preparation; 2 integrated rotary beacons; Storage area.
Drive lights	With low beam, upper beam, daytime running lights.
Cruise control	Automatic speed control including automatic brake control.
Dry sideways compartment	Dry sideways compartment on co-driver's side.
StorageBox	Top opening storage box in the carrier tail; Not possible in combination HookBox.
ChainBox	Special storage box for 4-stranded lifting chain, behind carrier cab.
Electronic immobiliser system	Prevents uncontrolled carrier mobilisation; Incl. 2 electronic keys.
Pneumatic tire filling plug	Pneumatic tire filling plug for self-filling of the wheels.

Crane

Telescopic boom HA50	10.4 m - 50 m; Single cylinder telescoping system, automatic telescoping; Attachments for all equipment and extensions; 3 sheaves integrated in boom head for max. capacity of 39.5 t.
Counterweight 5	4.7 t; Automatic rigging system; Expandable to max. 12.1 t; 12.1 t can be carried on board serially.
Outriggers	H-4-Point design; Vertical and horizontal movement fully hydraulic; Manual or automatic levelling alternatively on both sides of carrier; 3 outrigger bases.
Outrigger pads 020	4 round outrigger pads A = 0.20 m ² with transport position at vertical cylinder.
Boom luffing	Single luffing cylinder with automatic lowering brake valve.
Rotary drive	Single slewing gear unit with spring-loaded multi-disc brake.
H1	Hoist with spring-loaded multi-disc brake; Resolver (hoist rotation indicator).
Drive	Hydraulic system with power control; Hydraulic oil cooler.
Control system	Enabling 4 simultaneous working movements; Electric pilot controls via 2 two-axis joysticks.
Operator aids	IC-1, with integrated load moment indicator acc. EN13000; Colour display; Displaying of current operating conditions, load charts, fault indicator; Signal lights indicating LMI-load; Crane data logger.
Cab crane 0875	Type 0.875 m; Tilt variable 20°; Seat heating; Fold-out front window; Extendable side and foldable front pedestal; Handrails; Tinted safety glass; Pull-down sun visor and light curtains; Aircondition- and radio preparation.

Diverse

VarioHeat 12	Engine-dependent warm water heating with 12 kW heating power; Switchable between carrier cab and crane cab.
Illumination	1 x adjustable for work prefield at crane cab, 4 x for outriggers.
Rotary beacons 2	2 x integrated on carrier cab, 2 x disconnectable on crane tail.
Jump starting device NATO 1	Jump starting device according to NATO-standard; Enabling jump start by using separate energy source.
Contour safety marking	Continuous, white reflecting bands at carrier sides and tail.

Power train variant

Engine 265-3b	MTU (Mercedes); Output 265 kW (360 HP), torque 1750 Nm, certifications in accordance with EURO MOT 3b, TIER 4i, CARB; MTU (Mercedes) exhaust system made of stainless steel with SCR catalyst.
Transmission AS12INT	ZF AS-Tronic; Automated gearbox with integrated hydraulic retarder, 12 forward speeds and 2 reverse; 2-stage transfer case with switchable off-road gear and switchable longitudinal lock; Not possible in combination with eddy-current brake.

Optionen (free configurable)

Carrier

Axles 6 x 6 x 6	6 x 6 x 6; All 3 axles steered, axles 1 and 3 permanently driven, axle 2 shiftable, all axles equipped with shiftable transverse lock.
Wearless auxiliary brake	Telma; Wearless auxiliary eddy-current brake at 3rd axle. Only together with engine 240-3b.
Wheels 44595 174F	445/95R25 (16.00R25); Steel rims 11-25/1,7ET90; 174F.
Wheels 52580 179E	525/80R25 (20.50R25); Steel rims 17-25/1,7ET50; Incl. carrier broadening to 2.75 m.
Long range fuel tank 150	150 l; For total 470 l Diesel and 40 l Ad-Blue; Not possible in combination with hook block storage.

Crane

Remote control RK H2	Full control of rigging and crane movements via wireless remote control. 2. hoist; Spring-loaded multi-disc brake; Resolver (hoist rotation indicator); Incl. quick couplings and transport storage; Enables 2-hook operation with all extensions.
Additional counterweight 7	7.4 t; For max. 12.1 t.
Outrigger load indicator	Displayed in LMI crane cab.
Outrigger basis monitoring	Surveillance of each outrigger beam for visual comparison with the programmed outrigger basis; Displayed in LMI crane cab (Attention, there is no automatic linkage with the LMI-system).
Moving out of crane cab	Control of carrier out of crane cab, enables machine moving when rigged, possible even under load.

Extensions

HAV16	9 m / 16 m; Double folding swing-away jib, with spindle bolting, manual offset 20° / 40°; 1-sheave head; Incl. transport storage; Includes HAV9.
MSF2	1.5 m; Fixed assembly jib; 2-sheave for max. capacity 26,6 t; Incl. transport storage at carrier tail (not possible together with KombiBoxes at tail).
R1	Swing-away rooster sheave, incl. transport storage; For single-reeving operation with elevated hook height.

Diverse

VarioCool 7	Aircondition with 7 kW cooling power; Switchable between carrier cab and crane cab.
VarioHeat Plus 10	Auxiliary, engine independent Diesel heating system with 10 kW heating power; Remote control with programmable timer; Switchable between engine block, carrier cab and crane cab.
VarioHook 50-3B-18-D	50-3B-18-D (300-550 kg); Hook block with adjustable ballast and ramshorn hook, variable usage as 1- and 3-sheave hook block; white with red signal stripes.
VarioHook 50-3B-18-E	50-3B-18-E (300-550 kg); Hook block with adjustable ballast and single hook, variable usage as 1- and 3-sheave hook block; white with red signal stripes
Hook block 50-3-18-D	50-3-18-D (550 kg); Hook block with ramshorn hook; white with red signal stripes.
Hook block 50-3-18-E	50-3-18-E (550 kg); Hook block with single hook; white with red signal stripes.
Hook block 20-1-18-E	20-1-18-E (300 kg); Hook block with single hook; white with red signal stripes.
Hook 8-0V-E	8-0V-E (170 kg); Single hook with vertical swivel; red.

Weight data may deviate from posted values based on road / travel configuration, equipment configuration, and component weight tolerances.

Basisausstattung

Fahrgestell P54100 / P12100

Motor 240-3b	MTU (Mercedes); Leistung 240 kW (326 PS), Drehmoment 1300 Nm, zertifiziert nach EURO MOT 3b, TIER 4i, CARB; MTU (Mercedes) Abgasanlage aus Edelstahl mit SCR-Katalysator.
Kraftstoffbehälter 320-40	320 l Diesel; 40 l Ad-Blue.
Getriebe AS-MID	ZF AS-Tronic Mid; Automatikgetriebe mit 12 Vorwärts- und 2 Rückwärtsgängen; 2-stufiges Verteilergetriebe mit schaltbarer Geländestufe und zuschaltbarer Längssperre.
Achsen 6 x 4 x 6	6 x 4 x 6; 3 Achsen, davon Achsen 1 und 3 permanent angetrieben mit zuschaltbarer Quersperre; Alle Achsen gelenkt.
Federung	Hydropneumatische Federung mit Achslastausgleich; Hydraulische Blockierung; Wahlweise manuelle oder automatische Niveaueinstellung, ±110 mm.
Lenkung	Zweikreis-Hydro-Servocom-Lenkung mit Notlenkpumpe; Aktive Hinterachslenkung.
Bremsen	Pneumatische Zweikreis-Betriebsbremse mit ABS, auf alle Räder wirkend; Scheibenbremsen; Zusätzlich Auspuffklappenbremse und Konstantdrossel; Federspeicher-Feststellbremse.
Räder 38595 170F	385/95R25 (14.00R25); Stahlfelgen 9,5-25/1,7ET90; 170F.
Kabine Fahrgestell 2550	Typ 2,55 m; Einstellbarer Fahrersitz mit Sitzheizung, Armlehnen und pneumatischer Federung; Lenkrad mit Höhen- und Neigungsverstellung; Fensterheber elektrisch; Getönte Verglasung; Vorbereitung Klimaanlage und Radio; 2 integrierte Rundumleuchten; Ablage.
Fahrbeleuchtung	Inklusive Abblendlicht, Fernlicht, Tagfahrlicht.
Tempomat	Automatische Geschwindigkeitskontrolle inklusive Bremsomat-Funktion.
Trockenes Seitenstaufach	Trockenes Seitenstaufach auf der Beifahrerseite.
StorageBox	Nach oben öffnende Staukiste im Heckbereich des Fahrgestells; Nicht möglich in Verbindung mit HookBox.
ChainBox	Spezielle Staukiste für 4-strängiges Kettengehänge hinter Kabine Fahrgestell.
Elektronische Wegfahrsperr	Verhindert ungewollte Inbetriebsetzung des Fahrgestells; Inkl. 2 elektronische Schlüssel.
Pneumatischer Reifenfüllanschluss	Pneumatischer Reifenfüllanschluss ermöglicht Selbstbefüllung der Bereifung.

Kran

Teleskopausleger HA50	10,4 m - 50 m; Einzylinder-Teleskopiersystem, automatisches Teleskopieren; Aufnahmen für alle optionalen Einrichtungen; 3 Seilrollen im Auslegerkopf für max. 39,5 t Tragfähigkeit.
Gegengewicht 5	4,7 t; Automatisches Rüstsystem; Auf max. 12,1 t erweiterbar; 12,1 t können serienmäßig am Gerät mitgeführt werden.
Abstützung	H-4-Punkt-Anordnung; Vertikale und horizontale Bewegung vollhydraulisch; Wahlweise manuelle oder automatische Niveaueinstellung beidseitig am Fahrgestell; 3 Abstützbasen.
Stützteller 020	4 runde Stützteller A = 0,20 m ² mit Transportstellung am Stützzyliner.
Auslegerverstellung	Wippzylinder mit lastdrucküberkompensiertem Sicherheits-Senk-Brems-Ventil.
Drehantrieb	Drehwerk mit federbelasteter Lamellenbremse.
H1	Hubwerk mit federbelasteter Lamellenbremse; Integrierter Drehmelder.
Antrieb	Leistungsgeregelte Hydraulikanlage; Hydraulikölkühler.
Steuerung	Ermöglicht 4 gleichzeitige Arbeitsbewegungen; Elektrische Vorsteuerung über 2 Kreuzsteuerhebel.
Sicherheitseinrichtung	IC-1, mit integriertem Lastmomentbegrenzungs-system gemäß EN13000; Farbdisplay; Anzeige Betriebszustand, Traglasttabellen, Fehlerindikator; Ampelsignal LMB-Auslastung; Krandatenrekorder.
Kabine Kran 0875	Typ 0,875 m; Stufenlose Neigung 20°; Sitzheizung; Frontscheibe aufstellbar; Ausfahrbares Seiten- und klappbares Frontpodest; Handläufe; Getönte Sicherheitsverglasung; Sonnenschutzrollo; Vorbereitung Klimaanlage und Radio.

Diverse

VarioHeat 12	Motorabhängige Warmwasserheizung mit 12 kW Heizleistung; Umschaltbar zwischen Kabine Fahrgestell und Kabine Kran.
Arbeitsbeleuchtung	1 x Arbeitsvorfeld an Krankabine, 4 x für Abstützung.
Rundumleuchten 2	2 x auf Fahrkabine integriert, 2 x abnehmbar auf Kranheck.
Fremdstarteinrichtung NATO 1	Fremdstarteinrichtung gemäß NATO-Standard; Ermöglicht Fremdstart per separater Energiequelle.
Kontur-Sicherheitsmarkierung	Durchgängige, weiße Reflektorleisten seitlich am Fahrgestell und am Heck.

Antriebsvariante

Motor 265-3b	MTU (Mercedes); Leistung 265 kW (360 PS), Drehmoment 1750 Nm, zertifiziert nach EURO MOT 3b, TIER 4i, CARB; MTU (Mercedes) Abgasanlage aus Edelstahl mit SCR-Katalysator.
Getriebe AS12INT	ZF AS-Tronic; Automatikgetriebe mit integriertem Retarder, 12 Vorwärts- und 2 Rückwärtsgänge; 2-stufiges Verteilergetriebe mit schaltbarer Geländestufe und zuschaltbarer Längssperre; Nicht in Verbindung mit Wirbelstrombremse.

Optionen (frei konfigurierbar)

Fahrgestell

Achsen 6 x 6 x 6	6 x 6 x 6; Alle 3 Achsen gelenkt, Achsen 1 und 3 permanent angetrieben, Achse 2 zuschaltbar, mit zuschaltbarer Quersperre.
Verschleißfreie Zusatzbremse	Telma; Zusätzliche, verschleißfreie Wirbelstrombremse an 3. Achse. Nur in Verbindung mit Motor 240-3b.
Räder 44595 174F	445/95R25 (16.00R25); Stahlfelgen 11-25/1,7ET90; 174F.
Räder 52580 179E	525/80R25 (20.50R25); Stahlfelgen 17-25/1,7ET50; Inkl. Fahrzeugverbreiterung auf 2,75 m.
Kraftstoffbehälter Zusatz 150	150 l; Für insgesamt 470 l Diesel und 40 l Ad-Blue; Nicht möglich in Verbindung mit Unterflaschenablage.

Kran

Fernbedienung RK	Vollwertige Steuerung aller Rüst- und Kranbewegungen per Funkfernsteuerung.
H2	2. Hubwerk; Federbelastete Lamellenbremse; Integrierter Drehmelder; Inkl. Schnellverbindungen und Transporthalterung; Ermöglicht 2-Haken-Betrieb an allen Verlängerungen.
Zusatzgegengewicht 7	7,4 t; Für max. 12,1 t.
Stützkraftanzeige	Anzeige in LMB Krankabine.
Stützbasiserfassung	Einzelersfassung der Stützträger zum visuellen Abgleich mit der programmierten Stützbasis; Anzeige in LMB Krankabine (Achtung, es erfolgt keine automatische Koppelung mit dem LMB-System!).
Verfahren aus der Krankabine	Steuerung des Fahrgestells aus der Krankabine, zum aufgerüsteten Umsetzen der Maschine, auch unter Last.

Verlängerungen

HAV16	9 m / 16 m; Doppelklappspitze, mit Spindelverbolzung, manuell 20° / 40° abwinkelbar; 1-rolliger Kopf; Inkl. Transporthalterung; Beinhaltet HAV9.
MSF2	1,5 m; Montagespitze starr; 2-rollig für max. 26,6 t Tragfähigkeit; Inkl. Transporthalterung am Fahrgestell Heck (Nicht möglich in Verbindung mit KombiBoxen am Heck).
R1	Seitlich klappbare Kopfrolle, inkl. Transporthalterung; Für einsträngigen Betrieb mit erhöhter Hakenhöhe.

Diverse

VarioCool 7	Klimaanlage mit 7 kW Kühlleistung; Umschaltbar zwischen Kabine Fahrgestell und Kabine Kran.
VarioHeat Plus 10	Zusätzliche, motorunabhängige Diesel-Standheizung mit 10 kW Heizleistung; Inkl. programmierbarer Zeitschaltuhr und Fernaktivierung; Umschaltbar zwischen Motorvorwärmung, Kabine Fahrgestell und Kabine Kran.
VarioHook 50-3B-18-D	50-3B-18-D (300-550 kg); Ballastierbare Unterflasche mit Doppelhaken, variabel als 1-rollige und 3-rollige Unterflasche nutzbar; weiß mit roter Warnschraffur.
VarioHook 50-3B-18-E	50-3B-18-E (300-550 kg); Ballastierbare Unterflasche mit Einfachhaken, variabel als 1-rollige und 3-rollige Unterflasche nutzbar; weiß mit roter Warnschraffur.
Unterflasche 50-3-18-D	50-3-18-D (550 kg); Unterflasche mit Doppelhaken; weiß mit roter Warnschraffur.
Unterflasche 50-3-18-E	50-3-18-E (550 kg); Unterflasche mit Einfachhaken; weiß mit roter Warnschraffur.
Unterflasche 20-1-18-E	20-1-18-E (300 kg); Unterflasche mit Einfachhaken; weiß mit roter Warnschraffur.
Lasthaken 8-0V-E	8-0V-E (170 kg); Einfachhaken mit Vertikalgelenk; rot.

Gewichtsangaben können entsprechend der Verfahrzustände, des Ausstattungsumfangs und aufgrund von Gewichtstoleranzen von Bauteilen positiv oder negativ abweichen!

Equipement de base

Châssis P54100 / P12100

Moteur 240-3b	MTU (Mercedes) ; Puissance 240 kW (326 CH), couple 1300 Nm, conforme aux normes EURO MOT 3b, TIER 4i, CARB ; Système d'échappement MTU (Mercedes) en acier inoxydable avec catalyseur SCR.
Réservoir de carburant 320-40	320 l diesel ; 40 l Ad-Blue.
Transmission AS-MID	ZF AS-Tronic Mid ; Boîte automatique, 12 rapports AV et 2 AR ; Boîte de transfert 2 étages, avec rapport tout terrain enclenchable et blocage du différentiel longitudinal.
Essieux 6 x 4 x 6	6 x 4 x 6 ; 3 essieux, essieux 1 et 3 moteurs en permanence et dotés de blocage de différentiel transversal enclenchable ; Toutes roues directrices.
Suspension	Suspension hydropneumatique avec compensation du poids de l'essieu ; Blocage hydraulique ; Mise à niveau manuelle ou automatique, ± 110 mm.
Direction	Direction servocom à deux circuits avec pompe de secours ; Direction active de l'essieu arrière.
Freins	Frein de service pneumatique à double circuit, agissant sur toutes les roues avec système anti-blocage ; Freins à disque ; Frein additionnel sur échappement et papillon des gaz constant en sus ; Frein de stationnement par cylindres à ressort.
Pneumatiques 38595 170F	385/95R25 (14.00R25); Jantes acier 9,5-25/1,7ET90; 170F.
Cabine de conduite 2550	Type 2,55 m ; Siège chauffant réglable, accoudoirs et suspension pneumatique ; Hauteur et inclinaison du volant réglables ; Vitres électriques ; Vitres teintées ; Emplacement pour air conditionné et poste radio ; 2 gyrophares intégrés ; Zone de rangement.
Feux de conduite	Avec position feux de croisement / plein phare, feux diurnes.
Régulateur d'allure	Régulateur de régime avec contrôle automatique des freins.
Compartiment latéral au sec	Compartiment latéral au sec du côté du passager.
Coffre de rangement	Coffre de rangement à ouverture par le dessus, à l'arrière du châssis ; Impossible en combinaison avec coffre à crochets.
Coffre à chaînes	Coffre de rangement spécial pour chaîne de levage 4 brins, derrière la cabine de conduite.
Antivol électronique	Prévient tout mouvement non planifié du châssis ; Avec 2 clés électroniques.
Valve de gonflage pneumatique	Valve de gonflage des pneumatiques pour gonflage autonome des pneus.

Grue

Flèche télescopique HA50	10,4 m - 50 m ; Système de télescopage à vérin unique, télescopage automatique ; Fixations pour tous les équipements supplémentaires ; 3 poulies dans la tête de flèche intégrée pour une capacité de levage max. de 39,5 t.
Contrepoids 5	4,7 t ; Système d'amarrage automatique ; Extensible jusqu'à max. 12,1 t ; Transport de série de 12,1 t à bord.
Stabilisateurs	Agencement 4 points en H ; Télescopages verticaux et horizontaux entièrement hydrauliques ; Mise à niveau manuelle ou automatique latérale châssis ; 3 bases de calage.
Semelles de calage 020	4 semelles de calage A = 0,20 m ² avec position de transport sur le vérin vertical.
Réglage de la flèche	Unique vérin de relevage avec descente contrôlée par soupape de freinage.
Entraînement rotatif	Unique mécanisme d'orientation avec frein multidisque à ressort.
H1	Mécanisme de levage avec frein multidisque à ressort ; Indicateur de rotation intégré.
Entraînement	Système hydraulique à servocommande ; Refroidisseur d'huile hydraulique.
Commande	Permet 4 mouvements de travail simultané ; Servocommande électrique via deux leviers de commande en croix.
Dispositif de sécurité	IC-1, avec contrôleur d'état de charge intégré selon EN13000 ; Affichage couleur ; Affichage des conditions de travail, tableaux de charge, indicateur d'erreur ; Signal lumineux charge LMB ; Enregistreur des données de la machine.
Cabine du grutier 0875	Type 0,875 m ; Inclinaison variable 20° ; Siège chauffant ; Pare-brise réglable ; Quai latéral extensible, quai avant repliable ; Mains courantes ; Vitrage de sécurité teinté ; Visière rabattable et rideaux lumineux ; Emplacement pour air conditionné et poste radio.

Divers

VarioHeat 12	Chauffage à eau chaude en fonction du moteur, puissance de chauffage de 12 kW ; Permutable entre cabine de conduite et cabine du grutier.
Eclairage	1 x réglables avant champ de travail de la cabine du grutier, 4 x pour le calage.
Gyrophares 2	2 x intégrés sur la cabine de conduite, 2 x amovibles sur l'arrière de la grue.
Dispositif de démarrage rapide NATO 1	Dispositif de démarrage rapide selon la norme NATO ; Permet un démarrage rapide par le biais d'une source d'énergie auxiliaire.
Signalisation du contour	Bandes blanches réfléchissantes continues sur les côtés du châssis et à l'arrière.

Variante de transmission

Moteur 265-3b	MTU (Mercedes) ; Puissance 265 kW (360 CH), couple 1750 Nm, conforme aux normes EURO MOT 3b, TIER 4i, CARB ; Système d'échappement MTU (Mercedes) en acier inoxydable avec catalyseur SCR.
Transmission AS12INT	ZF AS-Tronic ; Boîte de vitesses automatique avec ralentisseur intégré ; 12 vitesses AV, 2 AR, boîte de transfert à deux rapports avec dispositif tout-terrain commutable et blocage du différentiel longitudinal sélectionnable ; Incompatible avec frein à courant de Foucault.

Options (configuration libre)

Châssis

Essieux 6 x 6 x 6	6 x 6 x 6 ; Les 3 essieux sont directeurs , essieux 1 et 3 moteurs en permanence, essieu 2 enclenchable, tous les essieux dotés de blocage de différentiel transversal enclenchable.
Freins auxiliaires sans usure Pneumatiques 44595 174F	Telma ; Frein auxiliaire à courant de Foucault inusable sur le 3ème essieu. Uniquement avec moteur 240-3b. 445/95R25 (16.00R25); Jantes acier 11-25/1,7ET90; 174F.
Pneumatiques 52580 179E	525/80R25 (20.50R25); Jantes acier 17-25/1,7ET50 ; Avec élargissement du châssis à 2,75 m.
Réservoir à carburant gros volume 150	150 l ; Pour un volume total de 470 l de gazole et 40 l de Ad-Blue. Impossible en combinaison avec logement de crochet moufle.

Grue

Commande à distance RK H2	Manœuvre intégrale de l'implantation et des opérations de la grue par commande à distance sans fil. 2 ^{ème} mécanisme de levage ; Frein multidisque à ressort ; Indicateur de rotation intégré ; Avec connexions rapides et support de transport ; Permet le fonctionnement à 2 crochets sur tous dispositifs.
Contrepoids supplémentaire 7	7,4 t ; Pour max. 12,1 t.
Indicateur de charge de calage	Affichage dans la cabine du grutier LMB.
Contrôle de la base de calage	Surveillance de chaque poutre de calage pour une comparaison visuelle avec la base de calage programmée ; Affichage sur le pupitre LMI dans la cabine du grutier (attention ! Absence de connexion automatique avec le système LMI).
Déplacement depuis la cabine du grutier	Commande du châssis depuis la cabine du grutier, permet le déplacement de la machine même en charge.

Extensions

HAV16	9 m / 16 m ; Double fléchette pliante, avec verrouillage du vérin, inclinable manuellement de 20° /40° ; Tête à 1 poulie ; Support de transport incl. ; HAV9 inclus.
MSF2	1,5 m ; Fléchette de montage fixe ; 2 poulies pour une capacité de charge max. de 26,6 t ; Support de transport incl. à l'arrière du châssis porteur (Incompatible avec KombiBox à l'arrière).
R1	Poulie auxiliaire pliable latéralement, avec support de transport ; Pour levages à brin simple avec hauteur sous crochet élevée.

Divers

VarioCool 7	Climatisation, puissance de refroidissement 7 kW ; Permutable entre cabine de conduite et cabine du grutier.
VarioHeat Plus 10	Chauffage indépendant du moteur Diesel avec puissance de chauffage de 10 kW ; Avec horloge programmable et activation à distance ; Permutable entre bloc moteur, cabine de conduite et cabine du grutier.
VarioHook 50-3B-18-D	50-3B-18-D (300-550 kg) ; Crochet moufle avec contrepoids réglable et crochet double, utilisation alternative en crochet moufle 1 et 3 poulie(s) ; blanc avec bandes de signalisation rouges.
VarioHook 50-3B-18-E	50-3B-18-E (300-550 kg) ; Crochet moufle avec ballast réglable et crochet simple, utilisation alternative en crochet moufle 1 et 3 poulie(s) ; blanc avec bandes de signalisation rouges.
Crochet moufle 50-3-18-D	50-3-18-D (550 kg) ; Crochet moufle avec crochet double ; blanc avec bandes de signalisation rouges.
Crochet moufle 50-3-18-E	50-3-18-E (550 kg) ; Crochet moufle avec crochet simple ; blanc avec bandes de signalisation rouges.
Crochet moufle 20-1-18-E	20-1-18-E (300 kg) ; Crochet moufle avec crochet simple ; blanc avec bandes de signalisation rouges.
Crochet 8-0V-E	8-0V-E (170 kg) ; Crochet simple avec pivot vertical ; rouge.

Les données relatives au poids peuvent varier en fonction de la configuration en déplacement, de la configuration d'équipement et des tolérances liées au poids des composants.

Attrezzature base

Carro P54100 / P12100

Motore 240-3b	MTU (Mercedes); Potenza 240 kW (326 HP), momento di coppia 1300 Nm, certificazioni conformi a EURO MOT 3b, TIER 4i, CARB; Impianto di scarico MTU (Mercedes) in acciaio inossidabile, con catalizzatore SCR.
Serbatoio carburante 320-40	320 l carburante diesel; 40 l AdBlue.
Trasmissione AS-MID	ZF AS-Tronic Mid; Cambio automatico con 12 marce avanti e 2 retromarce; Distributore di coppia a 2 rapporti con rapporto fuori strada e blocco differenziale longitudinale inseribili.
Assi 6 x 4 x 6	6 x 4 x 6; 3 assi, di cui gli assi 1 e 3 permanentemente traenti e dotati di blocco differenziale trasversale inseribile; Tutti gli assi sterzanti.
Sospensioni	Sospensioni idropneumatiche con compensazione del carico assiale; Blocco idraulico; Disponibili nella versione con regolazione del livello automatica o manuale, ± 110 mm.
Sterzo	Servosterzo idraulico a doppio circuito con pompa di soccorso; Sterzata attiva degli assi posteriori.
Freni	Freno di servizio pneumatico a doppio circuito con sistema antibloccaggio, installato su tutte le ruote; Freni a disco; Freno motore aggiuntivo con farfalla non regolabile; Freno di stazionamento a molla.
Ruote 385/95R25	385/95R25 (14.00R25); Cerchioni in acciaio 9,5-25/1,7ET90; 170F.
Cabina carro 2550	Tipo 2,55 m; Sedile di guida regolabile, con riscaldamento, braccioli e sospensioni pneumatiche; Volante regolabile in altezza e inclinazione; Alzacristalli elettrici; Vetri oscurati; Predisposizione per impianto di climatizzazione e per radio; 2 girofari integrati; Vano portaoggetti.
Fari di guida	Dotazione comprendente anabbaglianti e abbaglianti, luci di marcia diurna.
Pilota automatico	Controllo automatico della velocità, con funzione bremsomat (controllo automatico dei freni).
Compartimento asciutto laterale	Compartimento asciutto laterale sul lato passeggero.
Vano deposito	Vano deposito apribile verso l'alto sul lato posteriore del carro; Non disponibile in combinazione con vano per ganci.
Cassetta porta-catene	Speciale cassetta porta-catene per catene di sollevamento a 4 funi, dietro, dietro la cabina di guida.
Immobilizzatore elettronico	Impedisce l'avviamento involontario del carro; Completo di 2 chiavi elettroniche.
Raccordo di gonfiaggio pneumatici	Raccordo di gonfiaggio pneumatici per autogonfiaggio pneumatici.

Gru

Braccio telescopico HA50	10,4 m - 50 m; Sistema telescopico a un cilindro, sfilo telescopico automatico; Accessori per l'inserimento di tutte le attrezzature e le prolunghie; 3 pulegge sulla testa braccio per una portata max. di 39,5 t.
Contrappeso 5	4,7 t; Sistema di attrezzamento automatico; Espandibile fino a un max. di 12,1 t; 12,1 t possono essere installate a bordo macchina in maniera seriale.
Stabilizzatori	Sistema a 4 stabilizzatori; Estensione orizzontale e verticale completamente idraulica; Disponibili nella versione con regolazione del livello manuale o automatica sui lati del carro; 3 basi di appoggio.
Piatti stabilizzatori 020	4 piatti stabilizzatori con $A = 0,20$ m ² e posizione di trasporto in corrispondenza del cilindro verticale.
Sfilo del braccio	Singolo cilindro differenziale dotato di valvola di comando del freno di discesa con controllo della pressione a carico.
Azionamento rotazione H1	Singolo organo di rotazione con freno lamellare a molla.
Azionamento Comando	Argano con freno lamellare a molla; Sincronizzatore integrato.
Dispositivi di sicurezza	Impianto idraulico con controllo della potenza; Radiatore olio idraulico.
Cabina torretta 0875	Consente 4 movimenti operativi in contemporanea; Pilotaggio elettrico mediante 2 leve di comando a joystick (due assi).
	IC-1, con indicatore di carico integrato conforme a EN13000; Display a colori; Visualizzazione delle condizioni operative correnti, diagrammi di carico, indicatore di errore; Segnalazione in stile semaforo del carico massimo; Registratore dati gru.
	Tipo 0,875 m; Inclinazione regolabile 20°; Sedili riscaldati; Parabrezza regolabile; Pedana laterale allungabile e pedana frontale ribaltabile; Corrimano; Vetri di sicurezza oscurati; Tendine parasole estraibili e tenda; Predisposizione per impianto di climatizzazione e radio.

Varie

VarioHeat 12	Sistema di riscaldamento acqua tramite motore, con potenzialità di riscaldamento 12 kW; Commutabile tra cabina di guida e cabina torretta.
Illuminazione	1 regolabile per la zona di lavoro antistante la cabina torretta, 4 per gli stabilizzatori.
Girofari 2	2 integrati sulla cabina carro, 2 estraibili sul retro della gru.
Impianto di avvio esterno NATO 1	Impianto di avvio esterno conforme allo standard NATO; Consente l'avvio esterno con una sorgente di potenza separata.
Bande di sicurezza per segnalazione sagoma veicolo	Nastri catarifrangenti bianchi continui ai lati e sul retro del carro.

Variante catena cinematica

Motore 265-3b	MTU (Mercedes); Potenza 265 kW (360 HP), coppia 1750 Nm, certificazioni conformi a EURO MOT 3b, TIER 4i, CARB; Impianto di scarico MTU (Mercedes) in acciaio inossidabile, con catalizzatore SCR.
Trasmissione AS12INT	ZF AS-Tronic; Cambio automatico con retarder idraulico integrato, 12 marce avanti e 2 marcia indietro, riduttore di distribuzione a 2 rapporti, con rapporto fuori strada e differenziale longitudinale inseribili. Non compatibile con il freno supplementare a correnti parassite.

Opzioni (liberamente configurabili)

Carro

Assi 6 x 6 x 6	6 x 6 x 6; Tutti e 3 gli assi sterzanti, con gli assi 1 e 3 permanentemente traenti, l'asse 2 commutabile, tutti gli assi dotati di blocco differenziale trasversale inseribile.
Freno ausiliario senza consumo	Telma; Freno ausiliario senza consumo a corrente indotta, sul 3° asse. Utilizzabile solo con il motore 240-3b.
Ruote 44595 174F	445/95R25 (16.00R25); Cerchioni in acciaio 11-25/1,7ET90; 174F.
Ruote 52580 179E	525/80R25 (20.50R25); Cerchioni in acciaio 17-25/1,7ET50; Incl. estensione in larghezza fino a 2,75 m.
Serbatoio carburante a lunga durata 150	150 l; Per un totale di 470 l diesel e 40 l AdBlue. Non possibile in combinazione con il vano per bozzello.

Gru

Radiocomando RK H2	Controllo completo di attrezzamento e movimenti gru mediante radiocomando wireless. 2° argano; Freno lamellare a molla; Sincronizzatore integrato (indicatore della rotazione dell'argano); Completo di giunti rapidi e supporto di trasporto; Consente l'uso di 2 ganci su tutte le prolunghe.
Contrappeso supplementare 7	7,4 t; Adatto per max. 12,1 t.
Indicatore di carico degli stabilizzatori	Indicazione inclusa nel limitatore di carico della cabina torretta.
Monitoraggio base di appoggio	Sistema di sorveglianza dei cilindri di stabilizzazione per confronto visivo con la base di appoggio programmata; Visualizzazione inclusa nel limitatore di carico della cabina torretta (attenzione: tale visualizzazione non è collegata al limitatore di carico).
Dispositivo di controllo del movimento esterno alla cabina torretta	Dispositivo di controllo del carro esterno alla cabina torretta, consente il movimento della macchina quando montato, possibile anche sotto carico.

Prolunghe

HAV16	9 m / 16 m; Falcone doppio ripiegabile, con fissaggio a mezzo bulloni a perno, inclinabile manualmente 20° / 40°; Punta a 1 puleggia; con vano di trasporto; Comprende l'opzione HAV9.
MSF2	1,5 m; Runner fisso, 2 pulegge, portata max. 26,6 t; con vano di trasporto sul retro del carro (non compatibile con CombiBox sul retro del carro).
R1	Punta a una puleggia ripiegabile lateralmente, completo di posizione di trasporto; Configurabile con un rinvio con una maggiore altezza sottogancio.

Varie

VarioCool 7	Impianto di climatizzazione con potenzialità di raffreddamento 7 kW; Commutabile tra cabina di guida e cabina torretta.
VarioHeat Plus 10	Impianto di riscaldamento diesel autonomo, indipendente dal motore, con potenzialità di riscaldamento di 10 kW; Radiocomando con timer programmabile; Commutabile tra motore, cabina di guida e cabina torretta.
VarioHook 50-3B-18-D	50-3B-18-D (300-550 kg); Bozzello con zavorra regolabile e gancio doppio, possibilità di utilizzo a 1 e 3 pulegge; bianco con strisce segnaletiche rosse.
VarioHook 50-3B-18-E	50-3B-18-E (300-550 kg); Bozzello con carico regolabile e gancio singolo, uso variabile come bozzello a 1 e 3 pulegge; bianco con strisce segnaletiche rosse.
Bozzello 50-3-18-D	50-3-18-D (550 kg); Bozzello con gancio doppio; bianco con strisce segnaletiche rosse.
Bozzello 50-3-18-E	50-3-18-E (550 kg); Bozzello con gancio singolo; bianco con strisce segnaletiche rosse.
Bozzello 20-1-18-E	20-1-18-E (300 kg); Bozzello con gancio singolo; bianco con strisce segnaletiche rosse.
Gancio 8-0V-E	8-0V-E (170 kg); Gancio singolo con snodo verticale; rosso.

I dati relativi al peso possono variare rispetto ai valori indicati in base all'assetto da strada scelto, alla configurazione delle attrezzature e alle tolleranze di peso dei componenti.

Equipamiento básico

Chasis P54100 / P12100

Motor 240-3b	MTU (Mercedes); Potencia 240 kW (326 CV), par motor 1300 Nm, certificados conforme a EURO MOT 3b, TIER 4i, CARB; Sistema de escape MTU (Mercedes) fabricado en acero inoxidable con catalizador SCR.
Depósito de combustible 320-40	320 l diésel; 40 l Ad-Blue.
Transmisión AS-MID	ZF AS-Tronic Mid; Caja de cambios automática con 12 marchas adelante y 2 de retroceso; Caja de transferencia de 2 etapas con etapa todoterreno accionable y bloqueo longitudinal conmutable.
Ejes 6 x 4 x 6	6 x 4 x 6; 3 ejes, ejes 1 y 3 con tracción permanente y equipados con bloqueo transversal conmutable; Todos los ejes con dirección.
Suspensión	Suspensión hidroneumática con compensación de carga de ejes; Mecanismo hidráulico de bloqueo; Puede seleccionarse regulación de nivel manual o automática, ± 110 mm.
Dirección	Dirección hidráulica Servocom de dos circuitos, con bomba auxiliar de emergencia; Dirección activa de eje trasero.
Frenos	Frenos neumáticos de servicio de dos circuitos, actuantes en todas las ruedas; Frenos de disco; Freno de escape adicional y válvula de toma de aire constante; Freno de estacionamiento de muelles.
Neumáticos 38595 170F	385/95R25 (14.00R25); Llantas de acero 9,5-25/1,7ET90; 170F.
Cabina de chasis 2550	2,55 m tipo; Asientos del conductor calefactable, reposabrazos y suspensión neumática; Volante con regulación de altura e inclinación; Elevalunas eléctrico; Lunas tintadas; Preinstalación de aire acondicionado y radio; 2 faros giratorios integrados; Área de almacenamiento.
Luces de conducción	Con luces de cruce, luces largas y luces de circulación diurna.
Control de cruceo	Control automático de velocidad con control automático de frenado.
Compartimento lateral seco	Compartimento lateral seco del lado del acompañante.
StorageBox	Caja de almacenamiento abierto en la parte trasera del vehículo; No posible en combinación con HookBox.
ChainBox	Caja de almacenamiento especial para cadenas de elevación de 4 líneas, detrás de cabina del vehículo.
Sistema electrónico de inmovilización	Previene la movilización incontrolada del chasis; Incl. 2 llaves eléctricas.
Enchufe neumático para inflar neumáticos	Enchufe para inflar neumáticos para el inflado automático de neumáticos.

Grúa

Flecha telescópica HA50	10,4 m - 50 m; Sistema telescópico monocilíndrico, telescopaje automático; Anclajes para todos los equipamientos opcionales; 3 poleas en cabezal de flecha integrado para capacidad de carga máx. 39,5 t.
Contrapeso 5	4,7 t; Automontaje automático; Ampliable a máx. 12,1 t; 12,1 t transportables de serie en la máquina.
Estabilizadores	Diseño 4 puntos en H; Movimiento vertical y horizontal por sistema completamente hidráulico; Regulación de nivel manual o automática alternativamente a ambos lados del chasis; 3 bases estabilizadoras.
Apoyos de los estabilizadores 020	4 apoyos estabilizadores circulares A = 0,20 m ² con posición de transporte en el cilindro vertical.
Basculación de flecha	Un cilindro de basculación con válvula de frenado automático para descenso.
Tracción de giro	Un mecanismo giratorio con freno multidisco con muelles.
H1	Cabrestante con freno multidisco por muelles; Sincrotransmisor integrado (indicador de rotación del cabrestante).
Tracción	Equipo hidráulico servorregulado; Refrigerador de aceite hidráulico.
Sistema de control	Permite 4 movimientos de trabajo simultáneos; Controles piloto eléctricos a través de joysticks de 2 ejes.
Dispositivos de seguridad	IC-1, con indicador integrado de momento de carga, EN13000; Pantalla a color; Visualización de estado operativo actual, tablas de carga, indicador de fallos; Luces que indican la carga del indicador de momento de carga; Grabador de datos de grúa.
Cabina de grúa 0875	0,875 m tipo; Inclinación variable 20°; Calefacción de asiento; Estrado frontal abatible; Repisa lateral extensible, estrado frontal abatible; Pasamanos; Acristalamiento de seguridad tintado; Persianas y parasol; Preinstalación de aire acondicionado y radio.

Otros

VarioHeat 12	Calefactor de agua caliente dependiente del motor con una potencia de calefacción de 12 kW; Conmutable entre cabina de grúa y cabina de vehículo.
Alumbrado	1 regulable en cabina de grúa para campo inmediato de trabajo, 4 para los estabilizadores.
Faros omnidireccionales 2	2 integrados en cabina de chasis, 2 desconectables en parte trasera de la grúa.
Equipo de arranque NATO 1	Equipo de arranque según estándar NATO; Permite un arranque de emergencia usando una fuente de energía separada.
Marcas de seguridad perimetrales	Bandas reflectantes continuas y blancas a ambos lados del chasis y en la parte trasera.

Variante tren de transmisión

Motor 265-3b	MTU (Mercedes); Potencia 265 CV (360 kW), par motor 1750 Nm, certificados conforme a EURO MOT 3b, TIER 4i, CARB; Sistema de escape MTU (Mercedes) fabricado en acero inoxidable con catalizador SCR.
Transmisión AS12INT	ZF AS-Tronic; Caja de cambios automática con retardador hidráulico integrado, 12 marchas adelante y 2 de retroceso; Caja de transferencia de 2 etapas con etapa todoterreno accionable y bloqueo longitudinal conmutable; No disponible en combinación con freno por corrientes parásitas.

Opciones (de libre configuración)

Chasis

Ejes 6 x 6 x 6	6 x 6 x 6; Los 3 ejes con dirección, ejes 1 y 3 con tracción permanente, eje 2 conmutable, todos los ejes equipados con bloqueo transversal conmutable.
Freno auxiliar sin desgaste	Telma; Freno auxiliar sin desgaste por corrientes parásitas en el 3er eje. Solo en combinación con motor 240-3b.
Neumáticos 44595 174F	445/95R25 (16.00R25); Llantas de acero 11-25/1,7ET90; 174F.
Neumáticos 52580 179E	525/80R25 (20.50R25); Llantas de acero 17-25/1,7ET50; Incl. ensanchamiento de vehículo a 2,75 m.
Ampliación depósito de combustible 150	150 l; Para un total de 470 l diésel y 40 l Ad-Blue. No posible en combinación con compartimento de bloque de gancho.

Grúa

Control remoto RK	Control total de los movimientos de preparación y de la de grúa por radiocontrol remoto.
H2	2er cabrestante; Freno multidisco por muelles; Sincrotransmisor integrado (indicador de rotación del cabrestante); Incl. acoples rápidos y puesto de transporte; Permite operar con 2 ganchos en todas las extensiones.
Contrapeso adicional 7	7,4 t; Para máx. 12,1 t.
Indicador de carga sobre estabilizadores	Mostrado en el indicador de momento de carga de la cabina de grúa.
Monitorización de la base de estabilización	Vigilancia de cada viga estabilizadora para comparación visual con la base de estabilización programada. Mostrado en el indicador de momento de carga de la cabina de grúa (Atención, no existe una conexión directa con el sistema indicador de momento de carga).
Desplazamiento desde cabina de grúa	Control del vehículo desde la cabina de grúa, posibilita mover la máquina preparada, incluso con carga.

Extensiones

HAV16	9 m / 16 m; Plumín de doble articulación, con husillos atornillados, angulable manualmente en 20°/40°; Cabezal de 1 polea; incl. puesto de transporte; Incluye HAV9.
MSF2	1,5 m; Plumín de montaje fijo, 2 poleas para capacidad de carga máx. 26,6 t, incl. puesto de transporte en parte trasera del vehículo (no posible en combinación con KombiBoxes en la parte trasera).
R1	Polea abatible en el cabezal de pluma, incl. puesto de transporte; Para operaciones con un solo cable con altura de gancho elevada.

Otros

VarioCool 7	Aire acondicionado para cabina de grúa con 7 kW de potencia de refrigeración; Conmutable entre cabina de grúa y cabina de vehículo.
VarioHeat Plus 10	Sistema de calefacción a gasóleo auxiliar, independiente del motor, con una potencia de calefacción de 10 kW; Control remoto con temporizador programable; Conmutable entre precalentamiento motor, cabina de vehículo y cabina de grúa.
VarioHook 50-3B-18-D	50-3B-18-D (300-550 kg); Bloque de gancho con lastre ajustable y gancho doble, uso variable como bloque de gancho de 1 y 3 poleas; blanco con franjas rojas de advertencia.
VarioHook 50-3B-18-E	50-3B-18-E (300-550 kg); Bloque de gancho con lastre ajustable y gancho simple, uso variable como bloque de gancho de 1 y 3 poleas; blanco con franjas rojas de advertencia.
Gancho 50-3-18-D	50-3-18-D (550 kg); Bloque de gancho con gancho doble; blanco con franjas rojas de advertencia.
Gancho 50-3-18-E	50-3-18-E (550 kg); Bloque de gancho con gancho simple; blanco con franjas rojas de advertencia.
Gancho 20-1-18-E	20-1-18-E (300 kg); Bloque de gancho con gancho simple; blanco con franjas rojas de advertencia.
Gancho de suspensión 8-0V-E	8-0V-E (170 kg); Gancho simple con articulación vertical; rojo.

Los valores de peso pueden ser diferentes a los indicados dependiendo de la configuración de viaje, equipamiento y tolerancia de los pesos de los componentes.

Equipamento básico

Chassi P54100 / P12100

Motor 240-3b	MTU (Mercedes); Potência 240 kW (326 HP), torque 1300 Nm, certificações de acordo com EURO MOT 3b, TIER 4i, CARB; Sistema de descarga MTU (Mercedes) feito de aço inoxidável com conversor catalítico (SCR).
Tanque de combustível 320-40	320 l Diesel; 40 l Ad-Blue.
Transmissão AS-MID	ZF AS-Tronic Mid; Câmbio automático com 12 marchas à frente e 2 à ré; Caixa de transferência de 2 eixos com marcha fora-da-estrada e bloqueio longitudinal selecionáveis.
Eixos 6 x 4 x 6	6 x 4 x 6; 3 eixos, eixos 1 e 3 com tração permanente e equipados com bloqueio transversal transferível; Todos os eixos esterçáveis.
Suspensão	Suspensão hidropneumática com compensação de carga por eixo; Bloqueio hidráulico; Opção de nivelamento manual ou automático, ± 110 mm.
Direção	Direção hidráulica de duplo circuito Servocom com bomba de emergência; Esterço ativo no eixo traseiro.
Freios	Freio de serviço com duplo circuito pneumático e sistema antibloqueio atuando em todas as rodas; Freios a disco; Freio motor adicional por válvula borboleta na descarga; Freio de estacionamento por ação de mola.
Rodas 38595 170F	385/95R25 (14.00R25); Aros de aço 9,5-25/1,7ET90; 170F.
Cabine chassi 2550	Tipo 2,55 m; Assento do motorista ajustável com aquecimento, descanso para braços e suspensão pneumática; Altura e inclinação do volante ajustáveis; Janelas com vidros elétricos; Vidros fumê; Instalação para ar condicionado e rádio; 2 faróis rotativos integrados; Área de armazenamento.
Faróis dianteiros	Com faixa baixo, faixa alto, luzes de percurso diurno.
Piloto automático	Piloto automático com controle automático do freio.
Compartimento lateral seco	Compartimento lateral seco no lado do copiloto.
Porta-objetos	Porta-objetos com tampa na traseira do veículo; Não é possível combinado com a caixa do gancho.
Caixa da corrente	Caixa especial para corrente de içamento de 4 cabos, atrás da cabine do veículo.
Sistema imobilizador eletrônico	Impede a movimentação sem controle do veículo; Incl. 2 chaves eletrônicas.
Adaptador para calibragem dos pneus	Pino de enchimento dos pneus para calibragem automática das rodas.

Grua

Lança telescópica HA50	10,4 m - 50 m; Sistema telescópico de cilindro único, extensão automática; Acessórios para todos os equipamentos e extensões; 3 roldanas integradas na cabeça da lança, capacidade máx. de 39,5 t.
Contrapeso 5	4,7 t; Sistema de montagem automático; Expansível até máx. 12,1 t; Carga máx. embarcada 12,1 t no modelo de série.
Estabilizadores	Projeto em H com 4 pontos; Movimento vertical e horizontal totalmente hidráulico; Nivelamento manual ou automático na lateral do veículo; 3 bases de sustentação.
Patolas 020	Quatro patolas redondas dos estabilizadores $A = 0,20$ m ² com posição de transporte no cilindro vertical.
Elevação da lança	Pistão elevatório único com válvula automática de frenagem da descida.
Acionamento da rotação H1	Engrenagem de giro única com freio multidisco por ação de mola.
Tração	Guincho com freio multidisco por ação de mola; Resolvedor (indicador de rotação do guincho).
Sistema de controle	Sistema hidráulico com controle de potência; Radiador de óleo hidráulico.
Equipamentos de segurança	Admitindo 4 movimentos de trabalho simultâneos; Controles elétricos da pilotagem por 2 joysticks com botões direcionais.
Cabine grua 0875	IC-1, com indicador integrado do momento de carga conf. EN13000; Monitor colorido; Apresenta as condições de operação do momento, tabelas de carga, indicador de falhas; Lâmpadas indicadoras da carga no LMI; Gravador de dados da grua.
Cabine grua 0875	Tipo 0,875 m; Inclinação variável 20°; Aquecedor do assento; Janela dianteira basculante; Pedestal lateral prolongável e dianteiro dobrável; Corrimãos; Vidro de segurança fumê; Quebra-sol e cortinas; Instalação para ar condicionado e rádio.

Diversos

VarioHeat 12	Aquecedor de água com 12 kW de potência obtida do motor; Transferível entre a cabine do veículo e a do guindaste.
Iluminação	1 farol de trabalho ajustável na cabine da grua, 4 para os estabilizadores.
Faróis rotativos 2	2 integrados na cabine do veículo, 2 desconectáveis na traseira da grua.
Dispositivo de partida externa OTAN 1	Dispositivo de partida de acordo com o padrão NATO; Permite partidas usando fonte de energia separada.
Marcação de segurança no entorno	Faixas refletoras brancas contínuas nas laterais e traseira do veículo.

Variante de transmissão

Motor 265-3b	MTU (Mercedes); Potência 265 kW (360 HP), torque 1750 Nm, certificações de acordo com EURO MOT 3b, TIER 4i, CARB; Sistema de descarga MTU (Mercedes) feito de aço inoxidável com conversor catalítico (SCR).
Transmissão AS12INT	ZF AS-Tronic; Câmbio automático com retardador hidráulico integrado, 12 marchas à frente e 2 à ré; caixa de transferência de 2 estágios com marcha fora-da-estrada e bloqueio longitudinal selecionáveis; não habilitado junto com freio de corrente parasita.

Opcionais (configuração livre)

Chassi

Eixos 6 x 6 x 6	6 x 6 x 6; Todos os 3 eixos esterçáveis, eixos 1 e 3 permanentemente tracionados, eixo 2 alternável, todos equipados com bloqueio transversal alternável.
Freio auxiliar sem desgaste	Telma; Freio auxiliar sem desgaste de corrente parasita no 3º eixo. Somente junto com motor 240-3b.
Rodas 44595 174F	445/95R25 (16.00R25); Aros de aço 11-25/1,7ET90; 174F.
Rodas 52580 179E	525/80R25 (20.50R25); Aros de aço 17-25/1,7ET50; Incl. alargador do veículo até 2,75 m.
Tanque de combustível 150 para longo alcance	150 l; Para total de 470 l de diesel e 40 l de aditivo. Inviável se combinado com o espaço de armazenamento do moitão.

Grua

Controle remoto RK H2	Controle completo da preparação e do funcionamento da grua por controle remoto sem fio. 2. guincho; Freio multidisco por ação de mola; Resolvedor (indicador de rotação do guincho); Incl. engates rápidos e armazenagem de transporte; Habilita operação de 2 ganchos com todas as extensões.
Contrapeso adicional 7	7,4 t; Para máx. 12,1 t.
Indicador de carga nos estabilizadores	Mostrado em cabine da grua LMI.
Monitoração da base sobre estabilizadores	Vigilância de cada viga do estabilizador para comparação visual com a base de apoio programada; Mostradas no LMI da cabine da grua (Atenção: não há ligação automática com o sistema do LMI).
Movimentação de fora da cabine da grua	Controle do veículo fora da cabine da grua, permite mover a máquina quando montada, possível mesmo com carga.

Extensões

HAV16	9 m / 16 m; Braço extensor com dupla articulação, eixos travados com parafusos, angulação manual 20° / 40°; cabeça de 1 roldana; Incl. compartimento de transporte; Inclui HAV9.
MSF2	1,5 m; Braço extensor fixo; 2 roldanas para capacidade máx. 26,6 t; Incl. compartimento de transporte na traseira do veículo (impossível junto com KombiBoxes na traseira).
R1	Roldana superior articulada incl. armazenagem de transporte; Para operação em lance único com altura de gancho elevada.

Diversos

VarioCool 7	Ar condicionado para cabine da grua com 7 kW de potência de refrigeração; Transferível entre a cabine do veículo e a do guindaste.
VarioHeat Plus 10	Sistema auxiliar de aquecimento do diesel independente do motor com 10 kW de potência térmica; Controle remoto com timer programável; Transferível entre o bloco do motor, a cabine do veículo e a do guindaste.
VarioHook 50-3B-18-D	50-3B-18-D (300-550 kg); Moitão com lastro regulável e gancho chifre-de-carneiro, uso variável como moitão de 1 e 3 roldanas; branco com faixas de sinalização vermelhas.
VarioHook 50-3B-18-E	50-3B-18-E (300-550 kg); Moitão com lastro regulável e gancho simples, utilizável como moitão de 1 e 3 roldanas; branco com faixas de sinalização vermelhas.
Moitão 50-3-18-D	50-3-18-D (550 kg); Moitão com gancho chifre-de-carneiro; branco com faixas de sinalização vermelhas.
Moitão 50-3-18-E	50-3-18-E (550 kg); Moitão com gancho simples; branco com faixas de sinalização vermelhas.
Moitão 20-1-18-E	20-1-18-E (300 kg); Moitão com gancho simples; branco com faixas de sinalização vermelhas.
Gancho 8-0V-E	8-0V-E (170 kg); Gancho simples com tornel vertical; vermelho.

Os dados referentes a peso podem divergir dos valores publicados com base nas configurações para estrada/viagem, configuração do equipamento e tolerâncias no peso dos componentes.

Оборудование базовой комплектации

Шасси P54100 / P12100

Только двигатель 240-3b	MTU (Mercedes); Выходная мощность 240 кВт (326 л.с.), вращающий момент 1300 Нм, сертификация EURO MOT 3b, TIER 4i, CARB; выпускная система MTU (Mercedes), из нержавеющей стали, с каталитическим нейтрализатором SCR.
Топливный бак 320-40	320 л. дизельное топливо; 40 л Ad-Blue.
Коробка передач AS-MID	ZF AS-Tronic Mid; автоматическая коробка передач с 12 скоростями переднего хода и 2 заднего; 2-ступенчатая раздаточная коробка с включаемой передачей для движения по бездорожью и включаемой продольной блокировкой дифференциала.
Оси 6 x 4 x 6	6 x 4 x 6; 3 оси, оси 1 и 3 постоянного привода, оборудованы переключаемой поперечной блокировкой дифференциала; Все оси рулящие.
Подвеска	Гидропневматическая подвеска с компенсаторами нагрузки на ось; с гидравлической блокировкой; по выбору – ручная или автоматическая регулировка высоты подвески; ±110 мм.
Рулевое управление	Двухконтурная система рулевого управления с гидроусилителем и насосом аварийного торможения; Активное управление задним мостом.
Тормоза	Пневматическая двухконтурная система рабочих тормозов с ABS, действующая на все колеса; Дисковые тормоза; Дополнительный тормоз-замедлитель на выпускной системе двигателя и воздушный отсекающий клапан на выпуске; подпружиненный стояночный тормоз.
Колеса 38595 170F	385/95R25 (14.00R25); Стальные обода 9,5-25/1,7ET90; 170F.
Кабина шасси 2550	Тип 2,55 м; Сиденье водителя с регулировкой положения, подогревом, подлокотниками и пневматической подвеской; с регулировкой высоты и наклона рулевого колеса; Стеклоподъемники дверей; Тонированное стекло; подготовка под кондиционер и под радио; 2 встроенных вращающихся проблесковых маячка; отсеки для вещей и инструмента.
Фары шасси	Ближний свет, дальний свет, дневные ходовые огни.
Круиз-контроль	Автоматическое управление скоростью, включая автоматическое управление тормозами.
Закрытая боковая кабина оператора	Закрытая боковая кабина оператора на стороне второго водителя.
Ящик	Ящик, открывающийся сверху, в задней части шасси крана Отсутствует при наличии ящика для крюков.
Ящик для цепей	Специальный ящик для 4-рядного подъемного троса сзади кабины шасси крана.
Система электронного отключения двигателя	Предотвращает несанкционированное передвижение шасси крана; включая 2 электронных ключа.
Вентиль подкачки шин от пневмосистемы	Вентиль подкачки шин от пневмосистемы для автоматической подкачки шин.

Кран

Телескопическая стрела HA50	10,4 м - 50 м; Одноцилиндровая система телескопирования, автоматический режим телескопирования; Оснастка для всего оборудования и удлинителей; 3 шкивов, встроенных в вершину стрелы, максимальной грузоподъемностью 39,5 т.
Противовес 5	4,7 т; система автоматической установки; увеличиваемый до макс. 12,1 т; серийный кран может перевозить 12,1 т.
Опоры	H-образная конструкция с опорой на 4 точки; Перемещение по вертикали и горизонтали полностью за счет гидравлического привода; автоматическое или ручное выравнивание опор с обеих сторон 3 основания опоры.
Подушки опоры 020	4 круглые подушки опор A = 0,20 м ² , транспортируются на цилиндре вертикального выдвижения.
Изменение вылета стрелы	Один цилиндр изменения вылета стрелы с клапаном автоматического торможения опускания.
Поворотный механизм H1	Один редуктор поворота с подпружиненным многодисковым тормозом. Механизм подъема с подпружиненным многодисковым тормозом; Резольвер (индикатор перекручивания троса при подъеме).
Привод	Гидравлическая система с электрическим управлением; Радиатор охлаждения гидравлического масла.
Система управления	Позволяет одновременно 4 рабочих движения; электронная система управления, использующая 2 двухосевых джойстика.
Дополнительные устройства	ИС-1, включающая встроенный индикатор момента нагрузки, согласно EN13000; цветной дисплей; индикация текущего рабочего положения, графиков нагрузки, индикатора неисправностей; световые сигнализаторы нагрузки LMI (ограничителя момента); регистратор данных рабочих параметров крана.
Кабина крана 0875	Тип 0,875 м; диапазон угла наклона 20°; обогрев сидений; складывающееся наружу переднее окно; выдвижная боковая и складная передняя платформы; ограждающие поручни; небьющееся тонированное стекло; опускаемый противосолнечный козырек и светозащитные шторы; Подготовка под кондиционер и под радио.

Разное

VarioHeat 12	Водяной обогреватель с мощностью нагрева 12 кВт, работающий от двигателя; Переключаемый между кабиной шасси и кабиной крана.
Освещение	1 рабочий, управляемый из кабины крана, 4 для освещения опор.
Вращающиеся проблесковые маячки 2	2 встроенных на кабине крана, 2 съемных на хвостовой части крана.
Устройство аварийного запуска от внешнего источника класса NATO 1	Устройство аварийного запуска от внешнего источника стандарта NATO; Позволяет запуск от внешнего источника питания.
Маркировка контура в целях безопасности	Сплошные отражающие полосы белого цвета по бокам и сзади шасси крана.

Вариант силового агрегата

Двигатель 265-3b	MTU (Mercedes); Выходная мощность 265 кВт (360 л.с.), крутящий момент 1750 Нм, сертифицирован по EURO MOT 3b, TIER 4i, CARB; выпускная система MTU (Mercedes), из нержавеющей стали, с каталитическим нейтрализатором SCR.
Коробка передач AS12INT	ZF AS-Tronic; Автоматическая коробка передач со встроенным гидравлическим тормозом-замедлителем, 12 передних скоростей и 2 задних, включаемая передача для движения по бездорожью и включаемая продольная блокировка дифференциалов; не поставляется в комплекте с тормозом-замедлителем, работающим на вихревых токах.

ОПЦИИ (произвольный набор)

Шасси

Оси 6 x 6 x 6	6 x 6 x 6; Все 3 оси управляемые, оси 1 и 3 постоянного привода, ось 2 переключаемая, все оси оборудованы переключаемой поперечной блокировкой дифференциала.
Неизнашиваемый вспомогательный тормоззамедлитель	Telma; неизнашиваемый вспомогательный тормоз-замедлитель, работающий на вихревых токах на 3-ей оси. Только вместе с двигателем 240-3b.
Колеса 44595 174F	445/95R25 (16.00R25); Стальные обода 11-25/1,7ET90; 174F.
Колеса 52580 179E	525/80R25 (20.50R25); Стальные обода 17-25/1,7ET50. Включая расширение шасси до 2,75 м.
Топливный бак большого объема 150	150 л; С общей емкостью 470л дизельного топлива и 40л Ad-Blue. Невозможно в сочетании с отсеком для крюкоблока.

Кран

Панель дистанционного управления RK	Полнофункциональное дистанционное управление сборкой и работой крана с помощью радиопульта.
H2	2 подъема; подпружиненный многодисковый тормоз; Резольвер (индикатор перекручивания троса при подъеме); включая быстроразъемные соединения и укладку для режима транспортировки; позволяет работу с 2 крюками со всеми удлинителями.
Дополнительный противовес 7	7,4 т; Максимум 12,1 т.
Индикатор нагрузки выносных опор	Отображение на индикаторе момента нагрузки в кабине.
Контроль положения несущего основания, создаваемого опорами	Контроль положения каждой балки выносной опоры для визуального сравнения с запрограммированным положением несущего основания, создаваемого опорами; Отображается на экране индикатора ограничителя момента нагрузки в кабине крана (Внимание! Автоматическое подключение к системе LMI (индикатора ограничителя момента нагрузки) отсутствует).
Управление движением из кабины крана	Управление движением из кабины крана позволяет перемещение машины с собранным краном, возможно даже под нагрузкой.

Удлинители

HAV16	9 м / 16 м; Складывающаяся вдвое откидная дополнительная стрела, на поворотном кулаке со шкворнем, с ручной установкой угла сдвига 20° / 40°; с головкой на 1 шкив; транспортируется в сложенном состоянии; включает HAV9.
MSF2	1,5 м; Фиксированная сборная дополнительная стрела, 2 шкива, максимальная грузоподъемность 26,6 т; транспортируется в сложенном состоянии на задней поверхности шасси (транспортировка невозможна вместе с KombiBoxes на задней поверхности шасси).
R1	откидной вспомогательный направляющий шкив, включая место для его хранения для одиночной запасовки с поднятым крюком.

Разное

VarioCool 7	Кондиционер с мощностью охлаждения 7 кВт; Переключаемый между кабиной шасси и кабиной крана.
VarioHeat Plus 10	Дополнительный, независимый от двигателя обогреватель на дизельном топливе с мощностью нагрева 10 кВт; Дистанционное управление с программируемым таймером; Переключаемый между блоком цилиндров, кабиной шасси и кабиной крана.
VarioHook 50-3B-18-D	50-3B-18-D (300-550 кг); Крюкоблок с регулировкой балласта и храповым крюком, позволяет различные варианты использования в качестве крюкоблока с 1 или 3 шкивами; белый с красными сигнальными полосами.
VarioHook 50-3B-18-E	50-3B-18-E (300-550 кг); крюкоблок с регулируемой балансировкой и одиночным храповым крюком, используемый в комплектации с 1 или 3 шкивами; белый с красными сигнальными полосами.
Крюкоблок 50-3-18-D	50-3-18-D (550 кг); крюкоблок с храповым крюком; белый с красными сигнальными полосами.
Крюкоблок 50-3-18-E	50-3-18-E (550 кг); крюкоблок с одним храповым крюком; белый с красными сигнальными полосами.
Крюкоблок 20-1-18-E	20-1-18-E (300 кг); крюкоблок с одним храповым крюком; белый с красными сигнальными полосами.
Крюк 8-0V-E	8-0V-E (170 кг); одиночный крюк с вертикальным шарниром; красный.

Вес может отличаться от заявленного в зависимости от транспортировочной/дорожной конфигурации, конфигурации оборудования и допусков на вес компонентов.

Anmerkungen zu den Tragfähigkeiten · Conditions d'utilisation · Annotazioni sulle portate · Condiciones de utilización · Notas sobre capacidade de içamento · Примечания по грузоподъемности

The telescopic loads stated in the capacity chart are valid under the following conditions:

- The sliding areas of the telescopes must be lubricated well.
- The surroundings temperature has to be normal (considerable reductions must be expected below 0 °C).
- The radius in the chart is given for the end length of the telescopic sequence.
- The capacities are valid for extending and retracting the telescopic section.
- The telescopic loads are only valid for moving the last section of the sequence. The curve for e. g. 0-0-45-90-90 % is only valid for telescoping from 0-0-0-90-90 % to 0-0-45-90-90 % and back, but not for 0-0-0-0-0 % to 0-0-45-90-90 %!
- The telescopic loads are based on the telescoping ability of the boom. The loads to be telescoped must never exceed the loads in the load chart as tipping of the crane may occur.
- The most advantageous individual telescoping sequence is shown. Other telescoping sequences for the same boom length will result in lower lifting capacities for telescoping. Refer to the machine's documentation for these lifting capacity values.

Für die in der Tabelle aufgeführten Teleskopierlasten gelten folgende Bedingungen:

- Die Gleitflächen der Teleskope sind gut geschmiert.
- Es herrschen normale Umgebungstemperaturen (unter 0 °C ist mit starken Reduzierungen zu rechnen).
- Der auf den Tabellen angegebene Radius ist auf die Endlänge der jeweiligen Teleskopierfolge bezogen.
- Die Tragfähigkeiten gelten für das Aus- und Einteleskopieren.
- Die teleskopierbaren Tragfähigkeiten gelten nur für das Bewegen des letzten Kastens in der Teleskopierfolge. Die Kurve für z. B. 0-0-45-90-90 % gilt also nur für das Teleskopieren von 0-0-0-90-90 % nach 0-0-45-90-90 % und zurück, nicht jedoch für 0-0-0-0-0 % nach 0-0-45-90-90 %!
- Die teleskopierbaren Lasten richten sich ausschließlich nach der Teleskopierfähigkeit des Auslegers. Die Lasten, die teleskopiert werden, dürfen die in der Traglasttabelle angegebenen Werte nie überschreiten, da der Kran sonst kippen könnte.
- Dargestellt ist die jeweils günstigste Teleskopierfolge. Andere Teleskopierfolgen / mit gleicher Auslegerlänge haben geringere teleskopierbare Tragfähigkeiten, diese sind der Dokumentation des Gerätes zu entnehmen.

Les conditions suivantes s'appliquent aux charges télescopables présentées dans le tableau :

- Bonne lubrification des surfaces de glissement du télescope.
- Températures extérieures normales (fortes réductions des capacités de charge en cas de température inférieure à 0 °C).
- Le rayon indiqué sur les tableaux se réfère à la longueur finale de la séquence de télescopage correspondante.
- Les capacités de charge s'appliquent au déploiement et à la rétraction de la flèche télescopique.
- Les charges télescopables s'appliquent uniquement au mouvement de la dernière section de la séquence de télescopage. Une courbe de 0-0-45-90-90 % s'applique ainsi uniquement au télescopage de 0-0-0-90-90 % à 0-0-45-90-90 % et au retour dans la position initiale, et non de 0-0-0-0-0 % à 0-0-45-90-90 % !
- Les charges télescopiques sont fonction de la capacité de télescopage de la flèche. Les charges à télescoper ne doivent jamais dépasser les charges indiquées sur le graphique de charge, un basculement de la grue risquant alors de se produire.
- La séquence de télescopage individuelle la plus avantageuse est indiquée. Les autres séquences de télescopage pour une longueur de flèche identique disposent de capacités de charge télescopables moins élevées. Ces dernières figurent dans la documentation relative à l'appareil.

I carichi indicati in tabella si riferiscono alle seguenti condizioni:

- Area di sfilo correttamente lubrificata.
- Temperatura ambiente compresa nell'intervallo normale (con temperature inferiori a 0 °C occorre considerare una notevole riduzione delle capacità).
- Lo sbraccio indicato in tabella si riferisce alla lunghezza finale della rispettiva sequenza di sfilo.
- Le portate si applicano sia per lo sfilo che per il rientro delle sezioni.
- Le portate indicate si riferiscono solo al movimento dell'ultima sezione della sequenza di sfilo. La curva per, ad esempio, 0-0-45-90-90 % si applica solo per lo sfilo da 0-0-0-90-90 % a 0-0-45-90-90 % e per il corrispondente rientro, ma non per lo sfilo da 0-0-0-0-0 % a 0-0-45-90-90 %!
- I carichi sollevabili con il braccio telescopico sono basati sulla capacità di sfilo del braccio. I carichi sollevabili col braccio sfilato non devono superare i valori riportati nella tabella dei carichi, per evitare il rischio di ribaltamento della gru.
- La figura mostra la configurazione più vantaggiosa. L'utilizzo di altre sequenze di sfilo con la stessa lunghezza del braccio determina portate inferiori, rilevabili dalla documentazione in dotazione con la macchina.

Anmerkungen zu den Tragfähigkeiten · Conditions d'utilisation · Annotazioni sulle portate · Condiciones de utilización · Notas sobre capacidade de içamento · Примечания по грузоподъемности

Las cargas con telescopaje referidas en la tabla son aplicables bajo las condiciones siguientes:

- Las superficies de deslizamiento de los dispositivos telescópicos han de encontrarse bien lubricadas.
- La temperatura ambiente estará dentro del margen „normal“ (por debajo de 0 °C ha de contarse con considerables reducciones en las capacidades de carga).
- El radio indicado en la tabla se aplica a la longitud extendida total de la respectiva secuencia de telescopaje.
- Las capacidades de carga se aplican al despliegue y a la retracción de la flecha telescópica.
- Las capacidades de carga telescópica se aplican únicamente al movimiento del último segmento de la secuencia de telescopaje. Por ejemplo, la curva para 0-0-45-90-90 % se aplica únicamente al telescopaje desde 0-0-0-90-90 % hasta 0-0-45-90-90 % y viceversa, ¡pero no desde 0-0-0-0-0 % hasta 0-0-45-90-90 %!
- Las cargas telescópicas están basadas en la capacidad de telescopaje de la flecha. Las cargas que se desee telescopar no deberán exceder nunca las indicadas en la tabla de cargas, ya que la grúa podría volcar.
- La secuencia de telescopaje que aparece representada es la más ventajosa para cada caso. Otras secuencias de telescopaje con la misma longitud de flecha darán como resultado menores capacidades de carga telescópica. Dichos valores han de consultarse en la documentación de la máquina.

As cargas telescópicas indicadas na tabela de capacidades são válidas sob as seguintes condições:

- A área deslizante dos telescópios tem de ficar bem lubrificadas.
- A temperatura nas redondezas tem de estar normal (devem-se esperar reduções consideráveis abaixo de 0 °C).
- O raio na tabela é dado para o comprimento final da sequência telescópica.
- As capacidades são válidas para estender e retrain a seção telescópica.
- As cargas telescópicas só são válidas para mover a última seção da sequência. A curva para, p.ex., 0-0-45-90-90 % só é válida para telescopagem de 0-0-0-90-90 % a 0-0-45-90-90 % e de volta, mas não para 0-0-0-0-0 % a 0-0-45-90-90 %!
- As cargas telescópicas baseiam-se na capacidade de telescopagem da lança. As cargas a serem telescopadas não podem nunca ultrapassar aquelas da tabela de carga, pois isto pode provocar o tombamento da grua.
- Mostra-se abaixo a sequência de telescopagem individual mais vantajosa. Outras sequências para o mesmo comprimento de lança resultarão em capacidades menores de içamento. Consulte na documentação da máquina esses valores de capacidade de içamento.

Нагрузки в режиме выдвижения/втягивания стрелы, указанные в таблице номинальных нагрузок, действительны только при следующих условиях:

- выдвижные секции стрелы должны быть хорошо смазаны;
- температура воздуха должна быть нормальной (при температуре ниже 0 °C следует ожидать значительного сокращения);
- радиус, указанный в таблице, дается для конечной длины выдвижения/втягивания стрелы;
- нагрузки действительны применительно к выдвигаемой или втягиваемой секции стрелы;
- нагрузки в режиме выдвижения/втягивания действительны для движения только последней секции цикла; указанная кривая, например, 0-0-45-90-90 % действительна только для движения от 0-0-0-90-90 % к 0-0-45-90-90 % и назад, но не для движения от 0-0-0-0-0 % к 0-0-45-90-90 %!
- нагрузки в режиме выдвижения/втягивания стрелы, указанные в таблице, действительны при нормальной работе механизма выдвижения/втягивания стрелы; Указанные в таблице нагрузки ни при каких обстоятельствах нельзя превышать, поскольку это может вызвать опрокидывание крана.
- Указаны оптимальные циклы последовательности выдвижения/втягивания. Использование других последовательностей при той же конечной длине стрелы ведет к снижению грузоподъемности стрелы в режиме выдвижения/втягивания. Данные о грузоподъемности даются в документации к машине.

Anmerkungen zu den Tragfähigkeiten · Conditions d'utilisation · Annotazioni sulle portate · Condiciones de utilización · Notas sobre capacidade de içamento · Примечания по грузоподъемности

Ratings are in compliance with ISO 4305.

Weight of hook blocks and slings is part of the load, and is to be deducted from the capacity ratings.

Consult operation manual for further details.

Note: Data published herein is intended as a guide only and shall not be construed to warrant applicability for lifting purposes.

Crane operation is subject to the computer charts and operation manual both supplied with the crane.

Lifting capacities may vary slightly when equipped with the 240 kW engine due to the lower vehicle gross weight.

Tragfähigkeiten entsprechen ISO 4305.

Das Gewicht der Unterflaschen, sowie die Lastaufnahmemittel, sind Bestandteile der Last und sind von den Tragfähigkeitsangaben abzuziehen.

Weitere Angaben in der Bedienungsanleitung des Kranes.

Anmerkung: Die Daten dieser Broschüre dienen nur zur allgemeinen Information; für ihre Richtigkeit übernehmen wir keine Haftung. Der Betrieb des Kranes ist nur mit den Original-Tragfähigkeitstabellen und mit der Bedienungsanleitung zulässig, die mit dem Kran mitgeliefert werden.

Tragfähigkeiten mit 240 kW Motor können aufgrund geringeren Fahrzeuggewicht geringfügig abweichen.

Le tableau de charges est conforme à la norme ISO 4305.

Les poids du crochet-moufle et de tous les accessoires d'élévation font partie de la charge et sont à déduire des charges indiquées.

Pour plus de détails consulter la notice d'utilisation de la grue.

Nota: Les renseignements ci-inclus sont donnés à titre indicatif et ne représentent aucune garantie d'utilisation pour les opérations de levage. La mise en service de la grue n'est autorisée qu'à condition que les tableaux de charges ainsi que le manuel de service, tels que fournis avec la grue, soient observés.

Les capacités de charge avec moteur de 240 kW varient légèrement en raison du poids en charge inférieur du véhicule.

Le portate sono conformi alla norma ISO 4305.

Il peso del bozzello e delle funi d'attacco fanno parte del carico e sono quindi da detrarre dai valori di tabella.

Per ulteriori dettagli sulla velocità vento, consultare il manuale di istruzione della gru.

Nota: I dati riportati su tale prospetto sono solo a titolo indicativo e pertanto non impegnativi. L'impiego della gru è ammesso solo rispettando le tabelle originali ed il manuale di uso fornito assieme alla gru.

Con il motore da 240 kW, le portate di sollevamento possono variare leggermente a causa del peso inferiore del veicolo.

Las capacidades de carga están sujetas a las normas ISO 4305.

El peso de los ganchos y eslingas son parte de la carga y serán deducidos de las capacidades brutas.

Consultar los manuales de operación para ampliar información.

Observación: Los datos publicados son solamente orientativos y no se deben interpretar como garantía de aplicación para determinadas operaciones de elevación. La manipulación de la grúa está sujeta a las cargas programadas en el ordenador y en el manual de operaciones, ambos suministrados con la grúa.

Las capacidades de elevación pueden variar ligeramente con el motor de 240 kW debido al menor peso bruto del vehículo.

Valores nominais de acordo com a ISO 4305.

O peso dos moitões e eslingas faz parte da carga e tem de ser subtraído das capacidades nominais.

Consultar manual de operação para outros detalhes.

Nota: Os dados publicados aqui destinam-se a simples orientação e não devem ser interpretados como garantia de aplicabilidade para fins de içamento. A operação da grua depende de tabelas de computador e do manual de operação, ambos fornecidos com a máquina.

As capacidades de içamento podem variar ligeiramente quando equipado com o motor de 240 kW devido ao menor peso bruto do veículo.

Номинальные значения соответствуют ISO 4305.

Вес крюкоблока и строп является частью груза и должен вычитаться из номинальных значений грузоподъемности.

Подробности см. в руководстве по эксплуатации.

Примечание. Публикуемые в настоящем издании данные приводятся только для справки и не должны использоваться при расчете нагрузки. При эксплуатации крана должны применяться компьютерные таблицы и руководство по эксплуатации, входящие в комплект поставки крана.

Грузоподъемность может немного отличаться при установке двигателя 240 кВт из-за меньшего полного веса автомобиля.

NOTES

CHALLENGER 3180

**Notizen · Notes · Nota · Notas · Notas ·
пометы, комментарии, примечания**

A large rectangular area with horizontal lines, intended for writing notes. The lines are evenly spaced and cover the majority of the page's width and height.

Effective Date: April 2012.

Product specifications and prices are subject to change without notice or obligation. The photographs and/or drawings in this document are for illustrative purposes only. Refer to the appropriate Operator's Manual for instructions on the proper use of this equipment. Failure to follow the appropriate Operator's Manual when using our equipment or to otherwise act irresponsibly may result in serious injury or death. The only warranty applicable to our equipment is the standard written warranty applicable to the particular product and sale and Terex makes no other warranty, express or implied. Products and services listed may be trademarks, service marks or trade-names of Terex Corporation and/or its subsidiaries in the USA and other countries. All rights are reserved. Terex® is a registered trademark of Terex Corporation in the USA and many other countries.

Gültig ab: April 2012.

Produktbeschreibungen und Preise können jederzeit und ohne Verpflichtung zur Ankündigung geändert werden. Die in diesem Dokument enthaltenen Fotos und/oder Zeichnungen dienen rein anschaulichen Zwecken. Anweisungen zur ordnungsgemäßen Verwendung dieser Ausrüstung entnehmen Sie bitte dem zugehörigen Betriebshandbuch. Nichtbefolgung des Betriebshandbuchs bei der Verwendung unserer Produkte oder anderweitig fahrlässiges Verhalten kann zu schwerwiegenden Verletzungen oder Tod führen. Für dieses Produkt wird ausschließlich die entsprechende, schriftlich niedergelegte Standardgarantie gewährt. Terex leistet keinerlei darüber hinaus gehende Garantie, weder ausdrücklich noch stillschweigend. Die Bezeichnungen der aufgeführten Produkte und Leistungen sind gegebenenfalls Marken, Servicemarken oder Handelsnamen der Terex Corporation und/oder ihrer Tochtergesellschaften in den USA und anderen Ländern. Alle Rechte vorbehalten. „TEREX“ ist eine eingetragene Marke der Terex Corporation in den USA und vielen anderen Ländern.

Date d'effet : Avril 2012.

Les spécifications et prix des produits sont sujets à modification sans avis ou obligation. Les photographies et/ou dessins contenus dans ce documents sont uniquement pour illustration. Veuillez vous référer à la notice d'utilisation appropriée pour les instructions quant à l'utilisation correcte de cet équipement. Tout manquement au suivi de la notice d'utilisation appropriée lors de l'utilisation de notre équipement ou tout acte autrement irresponsable peut résulter en blessure corporelle sérieuse ou mortelle. La seule garantie applicable à notre équipement est la garantie standard écrite applicable à un produit et à une vente spécifique. Terex n'offre aucune autre garantie, expresse ou implicite. Les produits et services proposés peuvent être des marques de fabrique, des marques de service ou des appellations commerciales de Terex Corporation et/ou ses filiales aux Etats Unis et dans les autres pays, et tous les droits sont réservés. «TEREX» est une marque déposée de Terex Corporation aux Etats Unis et dans de nombreux autres pays.

Data di inizio validità: Aprile 2012.

Ci riserviamo il diritto di modificare le specifiche e i prezzi dei prodotti in ogni momento e senza preavviso. Le fotografie e/o i disegni contenuti in questo documento sono destinati unicamente a scopi illustrativi. Consultare le istruzioni sull'uso corretto di questo macchinario, contenute nell'opportuno Manuale dell'operatore. L'inottemperanza delle istruzioni contenute nel Manuale dell'operatore del macchinario e altri comportamenti irresponsabili possono provocare gravi lesioni, anche mortali. L'unica garanzia applicabile ai nostri macchinari è la garanzia scritta standard applicabile al particolare prodotto e alla particolare vendita; Terex è esonerata dal fornire qualsiasi altra garanzia, esplicita o implicita. I prodotti e servizi elencati possono essere dei marchi di fabbrica, marchi di servizio o nomi commerciali di TEREX Corporation e/o società affiliate negli Stati Uniti d'America e altre nazioni e tutti i diritti sono riservati. „TEREX“ è un marchio registrato di Terex Corporation negli USA e molti altri Paesi.

Fecha efectiva: Abril 2012.

Los precios y las especificaciones de productos pueden sufrir cambios sin aviso previo u obligación. Las fotografías o dibujos de este documento tienen un fin meramente ilustrativo. Consulte el manual de instrucciones del operador correspondiente para más información sobre el uso correcto de este equipo. El hecho de no respetar el manual del operador correspondiente al utilizar el equipo o actuar de forma irresponsable puede suponer lesiones graves o fatales. La única garantía aplicable a nuestro equipo es la garantía escrita estándar correspondiente a cada producto y venta, y TEREX no amplía dicha garantía de forma expresa o implícita. Los productos y servicios mencionados pueden ser marcas registradas, marcas de servicio o nombres de marca de TEREX Corporation o de sus filiales en Estados Unidos de América y otros países, y se reservan todos los derechos. „TEREX“ es una marca comercial registrada de Terex Corporation en Estados Unidos de América y muchos otros países.

Data de vigência: Abril 2012.

Especificações e preços dos produtos sujeitos a alteração sem aviso prévio ou obrigações. As fotografias e/ou desenhos deste documento servem apenas para fins ilustrativos. Consulte o respectivo Manual de Instruções para instruções sobre o uso correto deste equipamento. A falta de atenção ao respectivo Manual do Operador no uso de nosso equipamento ou a operação da máquina em condições impróprias pode resultar em lesão grave ou morte. A única garantia aplicável aos nossos equipamentos é a garantia padrão por escrito, aplicável ao produto específico e à sua venda, sem que nenhuma outra, expressa ou implícita, seja oferecida pela Terex. Os produtos e serviços listados podem ser marcas comerciais, marcas de serviço ou nomes-fantasia da Terex Corporation e/ou suas subsidiárias nos EUA e em outros países. Todos os direitos reservados. Terex® é marca registrada da Terex Corporation nos EUA e muitos outros países.

Вступает в силу: Апрель 2012 г.

Технические характеристики и цены могут изменяться без предварительного уведомления и без каких-либо обязательств для производителя. Фотографии и (или) чертежи, использованные в документе, приведены исключительно в качестве иллюстраций. Инструкции по правилам эксплуатации даются в соответствующих руководствах для операторов данного оборудования. Невыполнение рекомендаций руководства по эксплуатации нашего оборудования или другие безответственные действия могут повлечь серьезные травмы или смерть. Единственной гарантией, действующей в отношении нашего оборудования, является стандартная форма письменной гарантии на данный тип оборудования и на условия его продажи.

Copyright 2012 Terex Corporation

Terex Cranes, Global Marketing, Dinglerstraße 24, 66482 Zweibrücken, Germany
Tel. +49 (0) 6332 830, Email: info.cranes@terex.com, www.terexcranes.com



www.terexcranes.com

Brochure Reference: TC-DS-M-E/F/G/I/S/P/R-Challenger 3180-04/12



WORKS FOR YOU.™